

様式第8号(第7条関係) [1]

(議員用)(その1)

平成31年4月25日

西宮市議会議長 様

議員名 八代毅利



30年度政務活動費収支報告について

西宮市議会政務活動費の交付に関する条例第8条第1項の規定に基づき、別紙  
のとおり平成30年度政務活動費収支報告書を提出します。

（議員用）（その2）

30年度政務活動費収支報告書

議員名 八代毅利

1 収 入

政務活動費 960,000 円

2 支 出

（単位：円）

項 目	金 額	備 考
調 査 研 究 費	140,156円	大牟田市、志木市、豊橋市他
研 修 ・ 会 議 費	248,480円	各種研修参加費用
広 報 ・ 広 聴 費	690,898円	市政報告書作成・配布代
資 料 購 入 費		
交 通 ・ 通 信 費	30,773円	ガソリン代他
人 件 費		
事 務 費	47,952円	パソコンリース代
事 務 所 費		
合 計	1,158,259円	

3 残 額 ▲198,259 円

（注）備考欄には、主たる支出の内訳を記載する。

(様式1)

項目別集計表

(平成 30年度)

項目番号	項目名			
年月日	内 容	支 出 額 (充 当 額)	備 考	整理番号 又は 領収書番号
1	調査研究費			
H30.5.28	大牟田市「校区まちづくり協議会・居住支援協議会」視察	36,380 円		I-1
H30.7.22	東村山市「公共施設マネジメント」東京都北区「第2次ヘルシータウン21」志木市「後見ネットワーカー」視察	61,016 円		I-2
H30.8.6	岡山市「スマートウェルネスシティ構想・自転車先進都市おかやま実行戦略」視察	15,110 円		I-3
H30.8.13	桑名市「コラボ・ラボ、桑名」豊橋市「ケアマネのケアプラン作成スキル向上策について」視察	27,650 円		I-4
		円		
		円		
		円		
		円		
		円		
		円		
		円		
		円		
		円		
		円		
		円		
		円		
合 計		140,156 円		

※ 領収書は項目別に整理し、この集計表を表紙としてください。



# 視察行程表

2018.5.28

#####

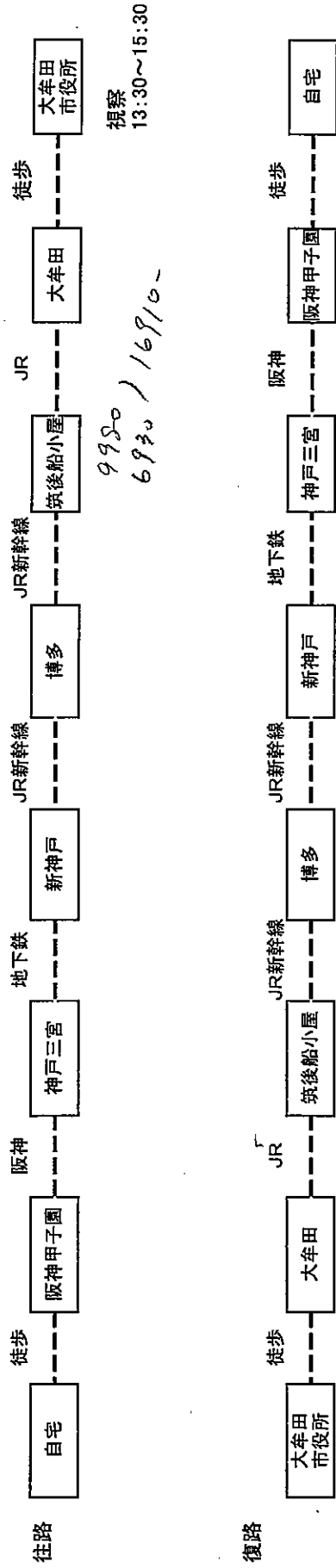

(様式7)

# 領 収 書 等 貼 付 用 紙

整理番号	I-1-1		
項 目 ※該当する項目 一つに☑する	<input checked="" type="checkbox"/> 1:調査研究費	<input type="checkbox"/> 2:研修・会議費	<input type="checkbox"/> 3:広報・広聴費
	<input type="checkbox"/> 4:資料購入費	<input type="checkbox"/> 5:交通・通信費	<input type="checkbox"/> 6:人件費
	<input type="checkbox"/> 7:事務費	<input type="checkbox"/> 8:事務所費	
備 考 (按分率等)			
支出年月日	平成30年5月17日	支出先	JR西日本
支出金額	¥ 16,910	充当額	¥ 16910
支出内容	大牟田市視察時の行きの新幹線・在来線代		

領 収 書 八代毅利様

Receipt  
領収年月日 2018.-5.17  
金 額 ¥16,910(消費税等込み)  
〔クレジット扱い〕  
購入商品 JR乗車券類 JR tickets  
(20051 2枚)  
西日本旅客鉄道株式会社  
甲子園口駅  
甲子園口MK31発行 30052-02

印紙税申告納  
付につき大定  
税務署承認済

お客様控 クレジットカードご利用票 / CREDIT CARD SALES SLIP R565  
有XX-XX  
会社名・会員番号 ████████████████████-XXXXXXXXXXXX██████████ (JR西日本)  
取引内容:お買上 支払区分: 一括 MS ¥16,910

商品名: 指 定 券 2枚(冊)  
5月28日 新神戸→筑後船小屋 乗車券込み  
乗車変更や払戻しの取扱箇所、内容、方法等に制限があります。  
払戻しの際は購入時のカードをお持ちください。  
この控は大切に保存してください。

30.-5.17 20051-01 甲子園口MK31発行

- ※ 重ねないで4隅をのりづけし、必要記載事項を消さないように注意してください。
- ※ この用紙に貼りきれない場合は、2枚目以降、別紙（白紙等）を使用することも可とします。
- ※ 領収書の横に領収書番号を記入してください。
- ※ 整理番号欄は、必要に応じて適宜使用してください。







西議発第11号  
平成30年5月14日  
(2018年)

大牟田市議会議長 境 公司 様

西宮市議会議長 田中 正剛

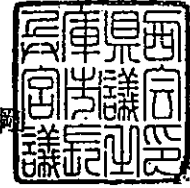

議員行政視察の依頼について（依頼）

謹啓 時下ますますご清祥のこととお喜び申し上げます。

さて、このたび本市議会議員が、行政視察のため下記のとおり貴市にお伺いいたしたく存じます。ご多忙中恐縮に存じますが、何とぞよろしくご教示、ご配慮賜りますようお願い申し上げます。

記

- 1 日 時 平成30年5月28日(月)  
午後1時30分～午後3時頃
- 2 視察人員 市議会議員1名  
八代 毅利 (やしろ まさとし)  
(会派名：公明党議員団)
- 3 視察事項 1. 居住支援協議会について  
2. 校区まちづくり協議会について  
(質問項目は別紙のとおりです。)
- 4 連絡先 西宮市議会事務局 総務課 荻崎(やぶさき)  
〒662-8567 兵庫県西宮市六湛寺町10番3号  
電話 0798-35-3376 (直通)  
Eメール sigikai@nishi.or.jp



兵庫県西宮市 視察資料

◇2018.05.23 (月) 13:30~15:00

## 住宅と福祉の連携による地域包括ケア の推進について

～大牟田市居住支援協議会と空き家利活用補助制度について～



大牟田市都市整備部建築住宅課

住宅担当課長 三浦 雅善、担当 泊 一九男



八十島麻吏 大牟田市公式キャラクター「シャーマン」

### 福岡県大牟田市の概況

～やさしさとエネルギーあふれるまち・おむた～



福岡県大牟田市

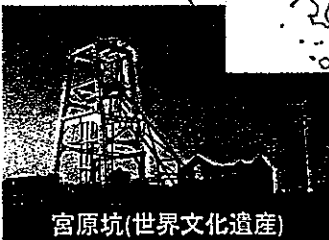

宮原坑(世界文化遺産)

かつては炭鉱のまち  
(平成9年三池炭鉱閉山)  
今、大牟田は  
人にやさしいまちへ



#### ●大牟田市の人口

約210,000人 ⇒ **115,803人**  
(1960年) (2018年4月)

#### ●高齢者数 41,311人

高齢化率 **35.7%** (2018年4月)  
後期高齢化率 **18.9%**

#### ●要介護認定者数 7,475人

認定率 **17.9%** (2018年4月)

#### ●世帯数 56,756戸 (2018年4月)

高齢者のいる世帯 30,444戸(53.6%)  
高齢者単身世帯数 14,375戸(25.3%)

#### ●地縁組織(まちづくり協議会)加入率 **48.1%**

※まちづくり協議会が設置された18小学校での世帯加入率(2017年3月末)

## 政務活動記録簿 (調査研究費)

整理番号	I-2	会派名 (議員名) 八代毅利			
年月日	平成30年7月22日(日) ~ 平成30年7月24日(火)				
調査・視察先 及び 所在都市名等	東京都東村山市役所 東京都北区役所 埼玉県志木市役所				
参加議員名	八代毅利				
目的・ 内容・ 結果等 (別紙可)	<ul style="list-style-type: none"> <li>・ 公共施設マネジメント 東村山市経営政策部資産マネジメント部</li> <li>・ 第二次北区ヘルシータウン21について 北区健康福祉部健康推進課</li> <li>・ 志木市後見ネットワークセンターについて 志木市健康福祉部長寿応援課</li> </ul>				
上記活動 に要した 経 費	交 通 費 ( 別 紙 可 )				
	経 路	利用交通機関	積 算	金 額	領収書番号
				円	
	甲子園口～新大阪～東京	J R ・ 新幹線	往復	29,720 円	I-2-1 I-2-2
	池袋～東村山～東村山市役所	西武・タクシー	往復	1,410 円	I-2-90 参照
	池袋～王子～品川	J R	王子で一旦当中下車し、王子から品川へ	480 円	
	品川～池袋	J R	往復	520 円	
	池袋～志木～志木市役所	西武・タクシー	往復	1,710 円	I-2-90 参照
	交通費 計			33,840 円	
	宿 泊 費	20,876 円	内訳	別紙	I-2-3 I-2-4
	資 料 ・ 調 査 費	6,300 円	内訳	視察時手土産	I-2-5
	記 録 費	円	内訳		
	委 託 費	円	内訳		
	円	内訳			
活動経費 合 計			61,016 円		
支出報告	以上のおり活動し経費を支出しました。			議 員 名	
				八代毅利	
備 考					

- \* スペースが足りない場合は、別紙で添付してください。
- \* やむを得ず領収書を添付できないときは、支出報告欄に記載のうえ押印してください。
- \* 整理番号欄は、必要に応じて適宜使用してください。

# 視察行程表

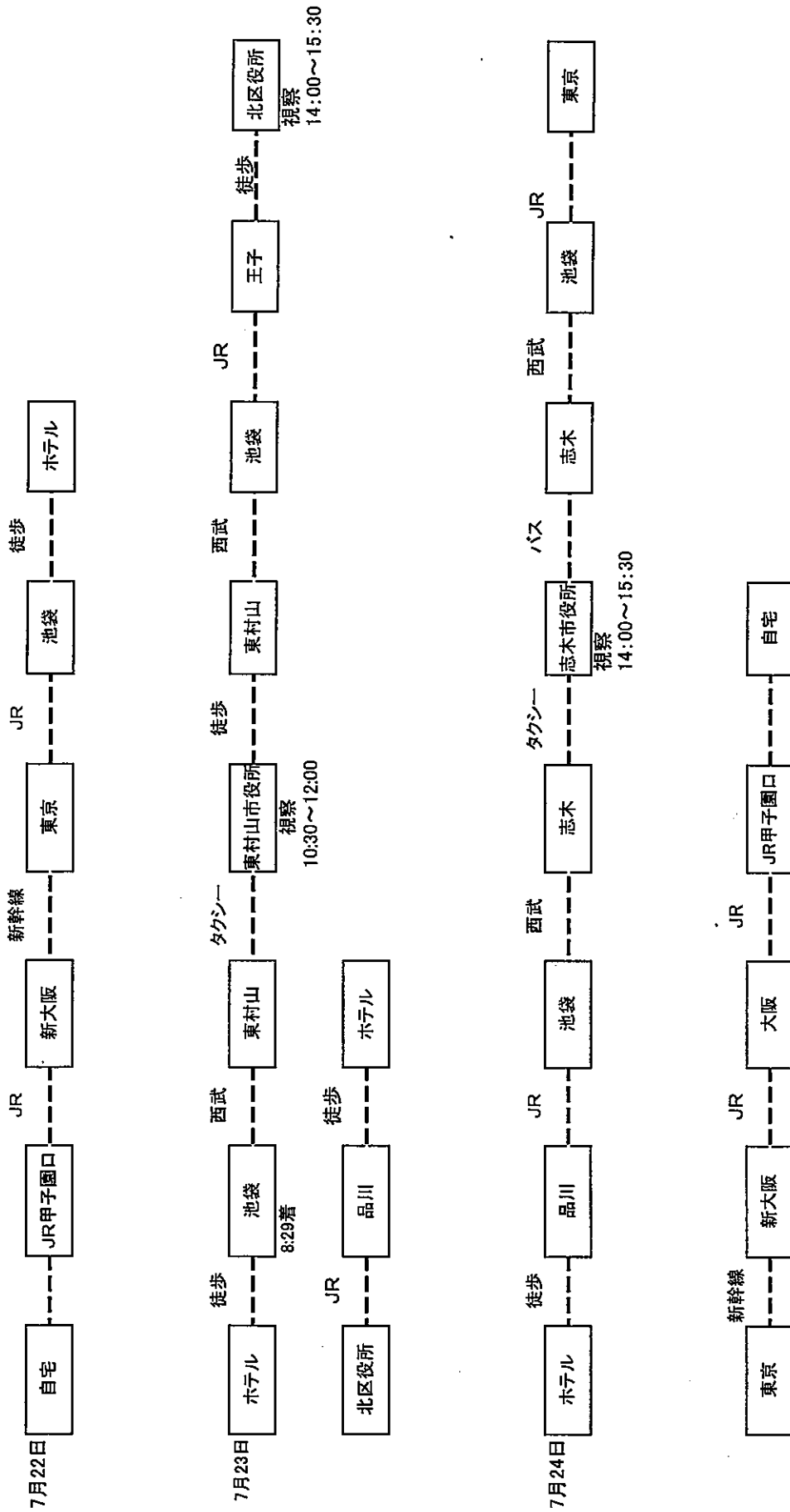



(様式7)

### 領 収 書 等 貼 付 用 紙

整理番号	I-2-2		
項 目 ※該当する項目 一つに☑する	<input checked="" type="checkbox"/> 1:調査研究費 <input type="checkbox"/> 2:研修・会議費 <input type="checkbox"/> 3:広報・広聴費 <input type="checkbox"/> 4:資料購入費 <input type="checkbox"/> 5:交通・通信費 <input type="checkbox"/> 6:人件費 <input type="checkbox"/> 7:事務費 <input type="checkbox"/> 8:事務所費		
備 考 (按分率等)			
支出年月日	平成30年7月24日	支出先	JR
支出金額	¥ 14,860	充当額	¥ 14,860
支出内容	東京～大阪 JR・新幹線代 (帰り) 八王子園口		

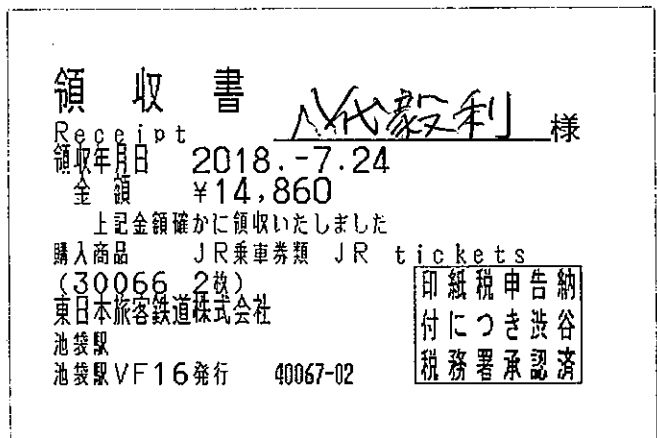

- ※ 重ねないで4隅をのりづけし、必要記載事項を消さないように注意してください。
- ※ この用紙に貼りきれない場合は、2枚目以降、別紙（白紙等）を使用することも可とします。
- ※ 領収書の横に領収書番号を記入してください。
- ※ 整理番号欄は、必要に応じて適宜使用してください。

(様式7)

## 領 収 書 等 貼 付 用 紙

整理番号	I-2-3		
項 目 ※該当する項目 一つに☑する	<input checked="" type="checkbox"/> 1:調査研究費 <input type="checkbox"/> 2:研修・会議費 <input type="checkbox"/> 3:広報・広聴費 <input type="checkbox"/> 4:資料購入費 <input type="checkbox"/> 5:交通・通信費 <input type="checkbox"/> 6:人件費 <input type="checkbox"/> 7:事務費 <input type="checkbox"/> 8:事務所費		
備 考 (按分率等)			
支出年月日	平成30年7月22日	支出先	東急ステイサービス(株)
支出金額	¥ 7,252	充当額	¥ 7,252
支出内容	7/22宿泊代    東急ステイ池袋		

### ご利用明細書 STATEMENT

No. 016-309355 372791 PAGE:001

Date 18/07/22

東急ステイ池袋  
Tokyu Stay Ikebukuro  
TEL:03-3984-1091

お名前 Name  
八代 毅利

様

人数 NUMBER OF GUEST	到着日 ARRIVAL	出発日 DEPARTURE	宿泊数 NIGHT
1	07/22	07/23	1



ご利用明細書  
STATEMENT

No. 016-309355 372791 PAGE:001

Date 18/07/22

東急ステイ池袋  
TokyuStay Ikebukuro  
TEL:03-3984-1091

お名前 Name

八代 毅利

様

人数 NUMBER OF GUEST		到着日 ARRIVAL	出発日 DEPARTURE	宿泊数 NIGHT			
1		07/22	07/23	1			
日付 DATE	部屋番号 ROOM No	科目 DETAIL	数量 QUANTITY	単価 CHARGES	金額 AMOUNT	小計 SUB TOTAL	
18/07/22	416	宿泊料金 07/22-07/22	1	7,400	7,400	7,400	
18/07/22	416	室料 07/22-07/22	1	-148	-148	-148	
ご利用金額 TOTAL		前受金 ADVANCE PAYMENT	予約金 DEPOSIT		ご請求金額 BALANCE		
7,252		0			7,252		

内消費税相当額  
Including consumption tax ( 538 )

Date 18/07/22

No. 016-309355 372791 PAGE:001

お名前 Name

八代 毅利

— RECEIVED —  
クレジットカードでお取り扱いいたしました  
RECEIVED BY CREDIT CARD  
TOKYU STAY IKEBUKURO

領収額	¥7,252 クレジット
-----	-----------------

印紙税申告納  
付につき渋谷  
税務署承認済

当館をご利用いただき誠にありがとうございました。またのご利用をお待ちしております。

Thank you for your stay with us. We look forward to serving you again.

東急ステイサービス株式会社  
TokyuStayService

TOKYU STAY

〒150-0043 東京都渋谷区道玄坂1-10-5  
Dougenzaka 1-10-5, Shibuya-ku, Tokyo

(様式7)

### 領 収 書 等 貼 付 用 紙

整理番号	I-2-4		
項 目 ※該当する項目 一つに☑する	<input checked="" type="checkbox"/> 1:調査研究費	<input type="checkbox"/> 2:研修・会議費	<input type="checkbox"/> 3:広報・広聴費
	<input type="checkbox"/> 4:資料購入費	<input type="checkbox"/> 5:交通・通信費	<input type="checkbox"/> 6:人件費
	<input type="checkbox"/> 7:事務費	<input type="checkbox"/> 8:事務所費	
備 考 (按分率等)			
支出年月日	平成30年7月23日	支出先	京急EXイン高輪
支出金額	¥ 13,624	充当額	¥ 13,624
支出内容	7/23宿泊代 京急EXイン高輪		

### ご請求明細書 STATEMENT

京急EXイン 高輪

お名前 八代 毅利

様

〒108-0074 東京都港区高輪4-10-8  
TEL. 03-5423-3910 FAX. 03-5447-2461  
<http://keikyu-exinn.co.jp>

お部屋番号 1117

ご人数 1

ご到着 2018/07/23

ご出発 2018/07/24

日付	ご明細	部屋番号	料金	お支払等	備考
07/23	一休ポイント 宿泊プラン	1117	13,800	276	

1

ご請求明細書  
STATEMENT

京急EXイン 高輪

お名前 八代 毅利 様

〒108-0074 東京都港区高輪4-10-8  
TEL. 03-5423-3910 FAX. 03-5447-2461  
http://keikyu-exinn.co.jp

お部屋番号 1117      ご人数 1  
ご到着 2018/07/23      ご出発 2018/07/24

日付	ご明細	部屋番号	料金	お支払等	備考
07/23	一休ポイント 宿泊プラン 宿泊税	1117		276	
			13,800		
			100	*	

ご請求金額 13,624 (内消費税: 1,021)  
(内宿泊税等: 100)

発行番号 072302135571 C 1 1 2 A RM NR  
18/07/23 17:09 2290

ご署名

領 収 書

お名前 八代 毅利 様

2018/07/23 072302135571

金額 ¥13,624-

但し ご宿泊代として

上記金額正に領収致しました。

収入  
印紙

PAID BY CREDIT CARD  
KEIKYU EX INN

京急EXイン 高輪

〒108-0074 東京都港区高輪4-10-8  
TEL.03-5423-3910 FAX.03-5447-2461

(様式7)

# 領 収 書 等 貼 付 用 紙

整理番号	I-2-5		
項 目 ※該当する項目 一つに☑する	<input checked="" type="checkbox"/> 1:調査研究費	<input type="checkbox"/> 2:研修・会議費	<input type="checkbox"/> 3:広報・広聴費
	<input type="checkbox"/> 4:資料購入費	<input type="checkbox"/> 5:交通・通信費	<input type="checkbox"/> 6:人件費
	<input type="checkbox"/> 7:事務費	<input type="checkbox"/> 8:事務所費	
備 考 (按分率等)			
支出年月日	平成30年7月20日	支出先	ベルン
支出金額	¥ 6,300	充当額	¥ 6,300

支出内容

7/23東村山市視察時手土産、7/23東京都北区視察時手土産

7/24志木市視察時手土産

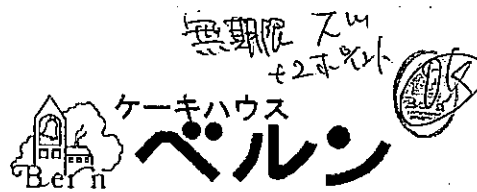

～ 本店 ～

西宮市学文殿町1-8-19

☎0120-47-4958

お買い上げありがとうございます。  
 またのご来店お待ちいたしております。  
 ポイントカードお忘れの際は1ヶ月以内に  
 リートとカードをお持ちください。

2018年7月20日(金) 18:14:39

甲子園サブレ//(22枚入)\*  
 単価 ¥2,100- 3点 ¥6,300

小計(品数 3品) ¥6,300  
 消費税対象 ¥5,834  
 消費税額 ¥466  
**合計 ¥6,300**

現計 ¥6,300  
 お預かり ¥10,300  
**お金釣り ¥4,000**

扱:0102

0101-000060

- ※ 重ねないで4隅をのりづけし、必要記載事項を消さないように注意してください。
- ※ この用紙に貼りきれない場合は、2枚目以降、別紙(白紙等)を使用することも可とします。
- ※ 領収書の横に領収書番号を記入してください。
- ※ 整理番号欄は、必要に応じて適宜使用してください。

(様式7)

## 領 収 書 等 貼 付 用 紙

整理番号	I-2-6			
項 目 ※該当する項目 一つに☑する	<input checked="" type="checkbox"/> 1:調査研究費	<input type="checkbox"/> 2:研修・会議費	<input type="checkbox"/> 3:広報・広聴費	<input type="checkbox"/> 4:資料購入費
	<input type="checkbox"/> 5:交通・通信費	<input type="checkbox"/> 6:人件費	<input type="checkbox"/> 7:事務費	<input type="checkbox"/> 8:事務所費
備 考 (按分率等)				
支出年月日	平成30年7月23日	支出先	KUMAGAI TAXI	
支出金額	¥ 730	充当額	¥ 730	
支出内容				

東村山駅～東村山市役所までのタクシー料金

(荷物が多く、効率的な調査のためタクシーを使用)

<b>領 収 書</b>	
現・チ・ク・割引 No.4919	
日付 '18年07月23日	
車番 0000	00
基本運賃	¥730円
<b>合計</b>	<b>¥730円</b>
上記の通り領収致しました	
毎度ご乗車ご利用ありがとうございます	
<b>KUMAGAI TAXI</b>	
ドアNO:160	
東日本個人タクシー協同組合	
042 (793) 0071	
ご意見や、お気付の点は 多摩地区個人タクシー連合会 電話 042-793-5020へ	

- ※ 重ねないで4隅をのりつけし、必要記載事項を消さないように注意してください。
- ※ この用紙に貼りきれない場合は、2枚目以降、別紙（白紙等）を使用することも可とします。
- ※ 領収書の横に領収書番号を記入してください。
- ※ 整理番号欄は、必要に応じて適宜使用してください。

(様式7)

## 領 収 書 等 貼 付 用 紙

整理番号	I-2-7		
項 目 ※該当する項目 一つに☑する	<input checked="" type="checkbox"/> 1:調査研究費 <input type="checkbox"/> 2:研修・会議費 <input type="checkbox"/> 3:広報・広聴費 <input type="checkbox"/> 4:資料購入費 <input type="checkbox"/> 5:交通・通信費 <input type="checkbox"/> 6:人件費 <input type="checkbox"/> 7:事務費 <input type="checkbox"/> 8:事務所費		
備 考 (按分率等)			
支出年月日	平成30年7月24日	支出先	志木合同タクシー
支出金額	¥ 1,090	充当額	¥ 1,090

支出内容

志木駅～志木市役所までのタクシー料金

(馬車から遠く荷物が多いため効率的な調査のためタクシー使用)

### 領 収 書

2018年 07月 24日 13:15

車両番号 0026

運賃 ¥1090円

合計 ¥1090円

(有)志木合同タクシー

☎ 048-471-0033

お忘れ物・ご要望は上記または下記へ  
埼玉県タクシー協会 ☎ 048-883-6431

ご乗車ありがとうございました

- ※ 重ねないで4隅をのりつけし、必要記載事項を消さないように注意してください。
- ※ この用紙に貼りきれない場合は、2枚目以降、別紙（白紙等）を使用することも可とします。
- ※ 領収書の横に領収書番号を記入してください。
- ※ 整理番号欄は、必要に応じて適宜使用してください。

西議発第43号  
平成30年7月10日  
(2018年)

東村山市議会議長 伊藤 真一 様

西宮市議会議長 町田 博喜

議員行政視察の依頼について（依頼）

謹啓 時下ますますご清祥のこととお喜び申し上げます。

さて、このたび本市議会議員が、行政視察のため下記のとおり貴市にお伺いいたしたく存じます。ご多忙中恐縮に存じますが、何とぞよろしくご教示、ご配慮賜りますようお願い申し上げます。

記

- 1 日 時 平成30年7月23日(月)  
午前10時30分～午後0時頃
- 2 視察人員 市議会議員1名  
八代 毅利 (やしろ まさとし)  
(会派名：公明党議員団)
- 3 視察事項 1. 公共施設マネジメントについて  
① 「東村山市公共施設再生計画基本方針」について  
② 個別計画(学校、市民集会施設)について  
(質問項目は後日送付いたします。)
- 4 連絡先 西宮市議会事務局 議事調査課(担当 池田)  
〒662-8567 兵庫県西宮市六湛寺町10番3号  
電話 0798-35-3377  
Eメール giji@nishi.or.jp

西議発第44号  
平成30年7月10日  
(2018年)

北区議会議長 榎本 はじめ 様

西宮市議会議長 町田 博喜

議員行政視察の依頼について (依頼)

謹啓 時下ますますご清祥のこととお喜び申し上げます。

さて、このたび本市議会議員が、行政視察のため下記のとおり貴区にお伺いいたしたく存じます。ご多忙中恐縮に存じますが、何とぞよろしくご教示、ご配慮賜りますようお願い申し上げます。

記

- 1 日 時 平成30年7月23日(月)  
午後2時～午後3時30分頃
- 2 視察人員 市議会議員1名  
八代 毅利 (やしろ まさとし)  
(会派名：公明党議員団)
- 3 視察事項 1. 第二次北区ヘルシータウン21について  
(質問項目は後日送付いたします。)
- 4 連絡先 西宮市議会事務局 議事調査課 (担当 池田)  
〒662-8567 兵庫県西宮市六湛寺町10番3号  
電話 0798-35-3377  
Eメール giji@nishi.or.jp



西議発第45号  
平成30年7月10日  
(2018年)

志木市議会議長 河野 芳徳 様

西宮市議会議長 町田 博喜

議員行政視察の依頼について（依頼）

謹啓 時下ますますご清祥のこととお喜び申し上げます。

さて、このたび本市議会議員が、行政視察のため下記のとおり貴市にお伺いいたしたく存じます。ご多忙中恐縮に存じますが、何とぞよろしくご教示、ご配慮賜りますようお願い申し上げます。

記

- 1 日 時 平成30年7月24日(火)  
午後1時30分～午後3時頃
- 2 視察人員 市議会議員1名  
八代 毅利 (やしろ まさとし)  
(会派名：公明党議員団)
- 3 視察事項 1. 志木市後見ネットワークセンターについて  
(質問項目は後日送付いたします。)
- 4 連絡先 西宮市議会事務局 議事調査課(担当 池田)  
〒662-8567 兵庫県西宮市六湛寺町10番3号  
電話 0798-35-3377  
Eメール giji@nishi.or.jp

# 東村山市の公共施設マネジメント

平成30年7月23日  
西宮市議会 行政視察

東村山市 経営政策部 資産マネジメント課

1

## 内容

1. 東村山市の概況
2. 東村山市のファシリティマネジメント
3. 直近の取組み

2

# 北区 入居一周年記念 21

みんな元気！いきいき北区

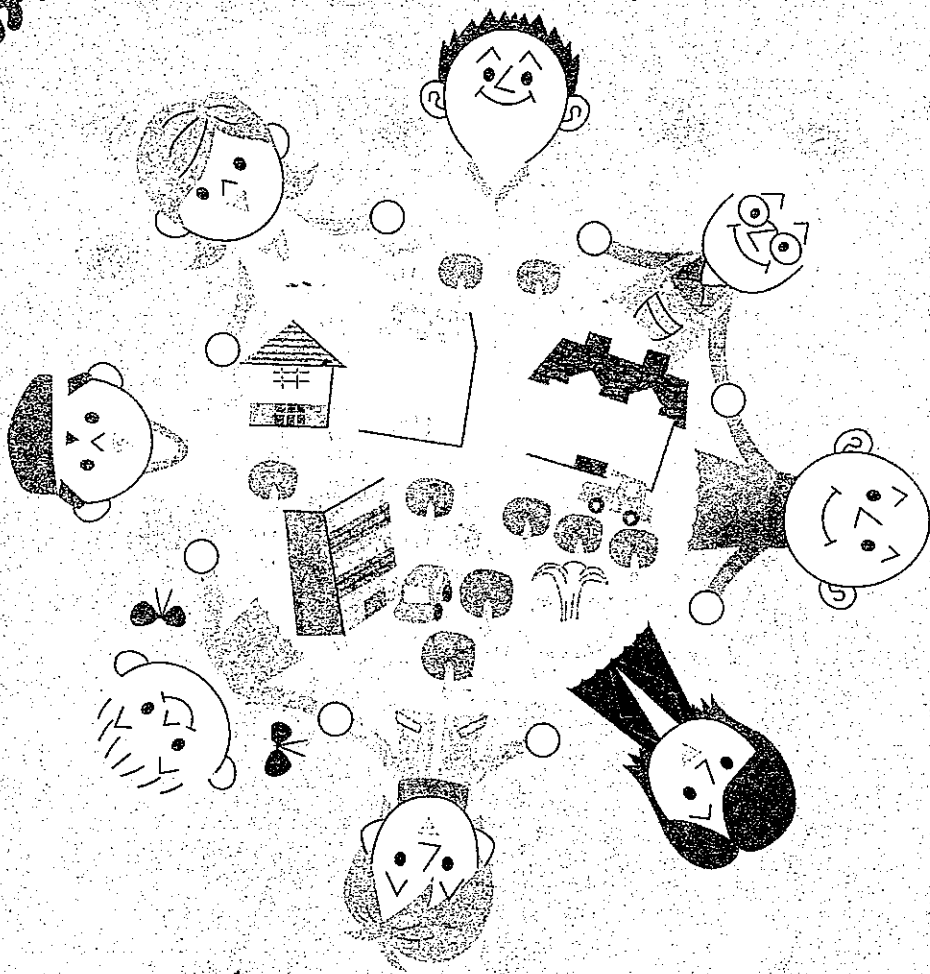

北区

City of Kita

# 志木市成年後見制度 利用促進基本計画

～権利と利益を市民とともに守る福祉のまち 志木～

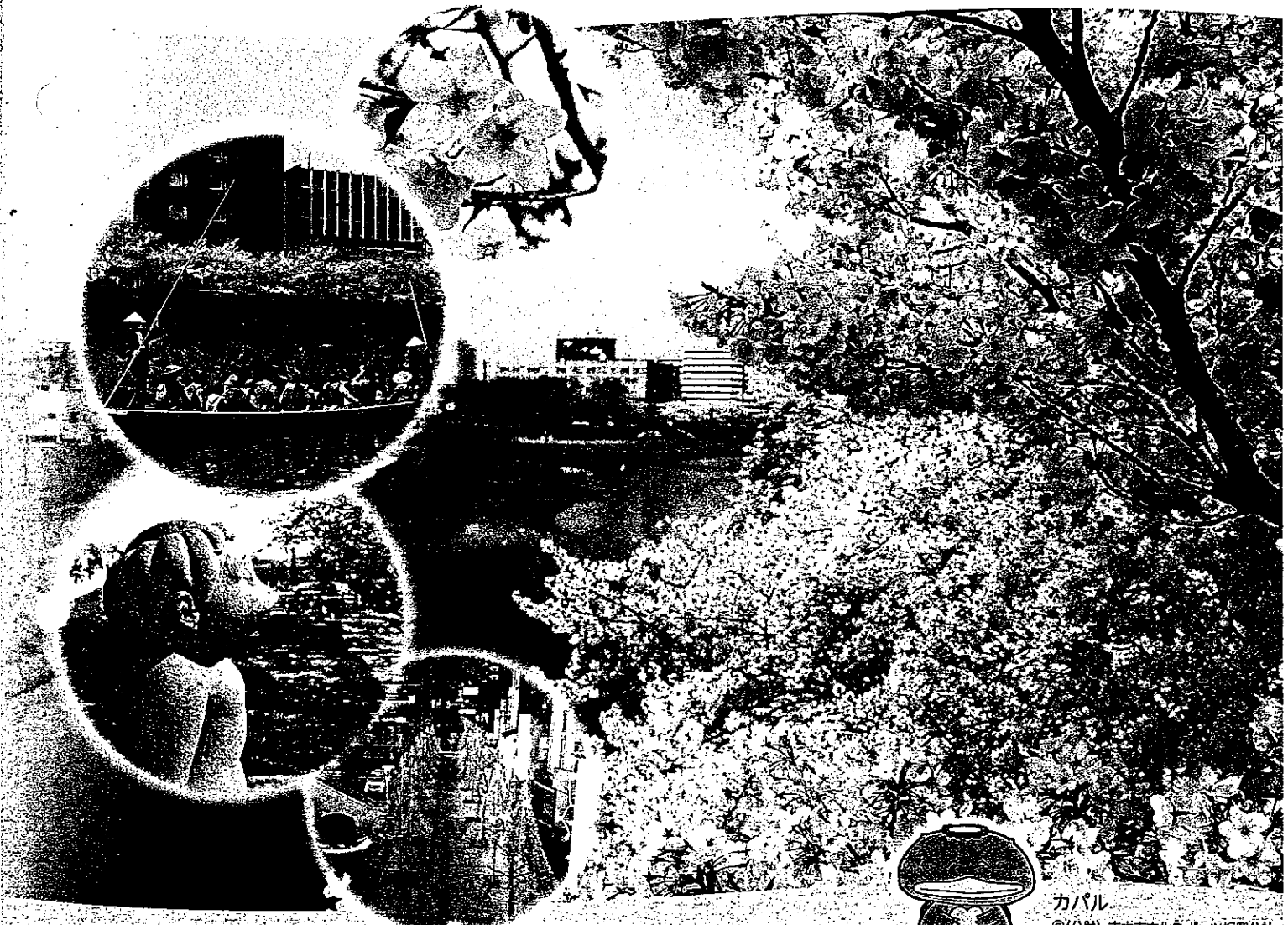

カバル  
©(公財) 志木市文化スポーツ振興公社  
埼玉県けんこう大使  
志木市広報大使

平成 30 年 4 月  
埼玉県志木市

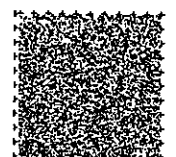

# 志木市成年後見制度利用促進基本計画について

## (3) 包括ケアシステムと地域共生社会実現に向けた包括的連携体制のイメージ

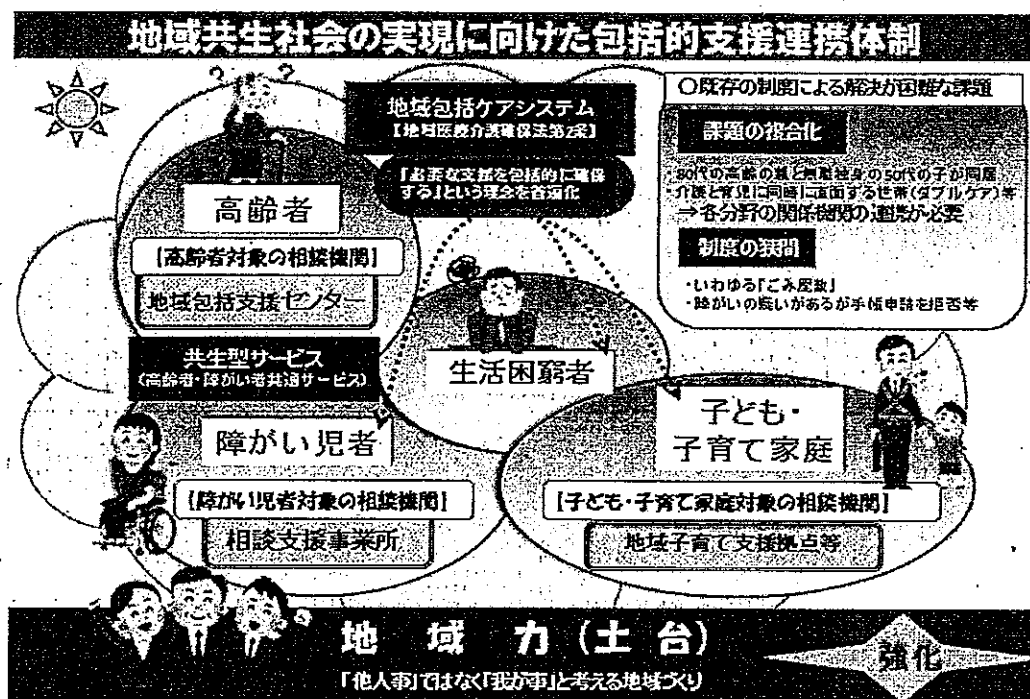

# 志木市成年後見制度利用促進基本計画について

## (4) 計画の主な施策

### ●第1節 成年後見制度の地域連携ネットワークの構築等

地域連携ネットワークの構築、審議会・中核機関・後見ネットワークセンター・協議会、チーム体制の整備等  
市民後見人の育成及び担い手の確保

### ●第2節 制度理解と不正防止の徹底

専門職や事業者等への研修支援、学齢期の児童・生徒を含む市民への制度普及啓、地域住民の見守り等による制度理解の促進  
後見人とのチーム編成による被後見人のサポート、民間事業者等とのネットワークづくりによる不正防止の意識醸成

### ●第3節 利用者がメリットを実感できる制度の運用

医療や介護職等の地域ネットワークによる早期の利用者把握・支援  
被後見人の身上保護と見守りと意向に基づいた支援  
適切な後見類型等への支援、社会福祉協議会の「日常生活自立支援事業」との連携  
成年後見制度利用支援事業による費用支援



# 視察行程表

#####

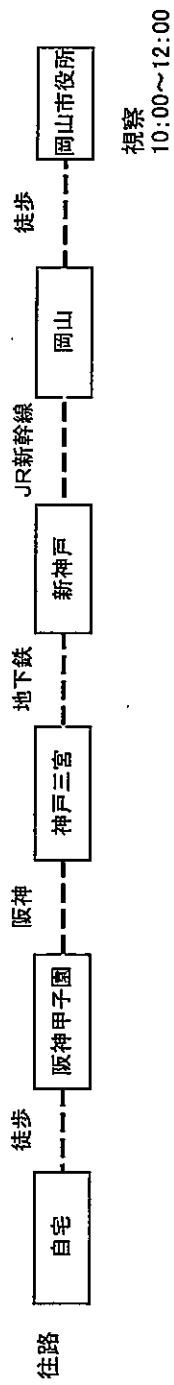

復路

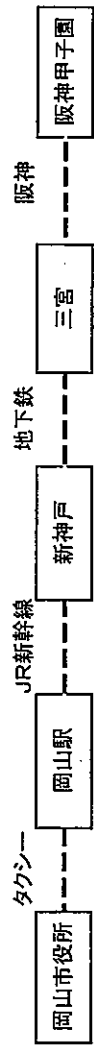

(様式7)

# 領 収 書 等 貼 付 用 紙

整理番号	I-3-1		
項 目 ※該当する項目 一つに☑する	<input checked="" type="checkbox"/> 1:調査研究費	<input type="checkbox"/> 2:研修・会議費	<input type="checkbox"/> 3:広報・広聴費
	<input type="checkbox"/> 4:資料購入費	<input type="checkbox"/> 5:交通・通信費	<input type="checkbox"/> 6:人件費
	<input type="checkbox"/> 7:事務費	<input type="checkbox"/> 8:事務所費	
備 考 (按分率等)			
支出年月日	平成30年8月3日	支出先	J R 西日本
支出金額	¥ 6,000	充当額	¥ 6,000
支出内容			

新神戸～岡山 新幹線代

領 収 書

Receipt 八木毅利 様

領収年月日 2018.-8.-3

金 額 ¥6,000 (消費税等込み)

上記金額確かに領収いたしました

購入商品 JR乗車券類 JR tickets  
(50103 1枚)

西日本旅客鉄道株式会社

甲子園口駅

甲子園口MK31発行 60104-02

印紙税申告納  
付につき大淀  
税務署承認済

- ※ 重ねないで4隅をのりつけし、必要記載事項を消さないように注意してください。
- ※ この用紙に貼りきれない場合は、2枚目以降、別紙（白紙等）を使用することも可とします。
- ※ 領収書の横に領収書番号を記入してください。
- ※ 整理番号欄は、必要に応じて適宜使用してください。



(様式7)

# 領 収 書 等 貼 付 用 紙

整理番号	I-3-2			
項 目 ※該当する項目 一つに☑する	<input checked="" type="checkbox"/> 1:調査研究費	<input type="checkbox"/> 2:研修・会議費	<input type="checkbox"/> 3:広報・広聴費	<input type="checkbox"/> 4:資料購入費
	<input type="checkbox"/> 5:交通・通信費	<input type="checkbox"/> 6:人件費	<input type="checkbox"/> 7:事務費	<input type="checkbox"/> 8:事務所費
備 考 (按分率等)				
支出年月日	平成30年8月6日	支出先	JR西日本	
支出金額	¥ 5,070	充当額	¥ 5,070	

支出内容

岡山～新神戸 新幹線代

 領 収 書 No. 0071-24 様										
金額	十	億	千	百	十	万	千	百	十	円
						5	0	7	0	
1.ただし、乗車券類(消費税及び地方消費税を含んでいます) 2.クレジット(消費税は非課税です) 3.クレジットNo. 4.その他 上記の金額を領収しました。 30年8月6日 西日本旅客鉄道株式会社 発行箇所 岡山 駅 取扱者										

- ※ 重ねないで4隅をのりづけし、必要記載事項を消さないように注意してください。
- ※ この用紙に貼りきれない場合は、2枚目以降、別紙(白紙等)を使用することも可とします。
- ※ 領収書の横に領収書番号を記入してください。
- ※ 整理番号欄は、必要に応じて適宜使用してください。

(様式7)

# 領 収 書 等 貼 付 用 紙

整理番号	I-3-3		
項 目 ※該当する項目 一つに☑する	<input checked="" type="checkbox"/> 1:調査研究費 <input type="checkbox"/> 2:研修・会議費 <input type="checkbox"/> 3:広報・広聴費 <input type="checkbox"/> 4:資料購入費 <input type="checkbox"/> 5:交通・通信費 <input type="checkbox"/> 6:人件費 <input type="checkbox"/> 7:事務費 <input type="checkbox"/> 8:事務所費		
備 考 (按分率等)			
支出年月日	平成30年8月6日	支出先	両備グレースタクシー
支出金額	¥ 980	充当額	¥ 980

支出内容

岡山市役所～岡山駅

急いでいたため(次の予定までの時間外だった)タクシー使用

## 御 利 用 書 (領収証)

No.3201

日付 2018年08月06日

車番 005157                      000

メーター運賃                      ¥980円

合 計                      ¥ 9 8 0 円

上記の通り領収致しました  
ご乗車有り難うございました。

現金お支払分は、  
領収証にかえさせていただきます。

両備タクシーグループ  
両備グレースタクシー(株)

岡山市中区国富1丁目14番14号

お忘れ物のお問い合わせは

両備タクシーセンター

0 8 6 - 2 6 3 - 3 3 3 3

電話番号はお間違え無き様願います

- ※ 重ねないで4隅をのりづけし、必要記載事項を消さないように注意してください。
- ※ この用紙に貼りきれない場合は、2枚目以降、別紙(白紙等)を使用することも可とします。
- ※ 領収書の横に領収書番号を記入してください。
- ※ 整理番号欄は、必要に応じて適宜使用してください。

(様式7)

# 領 収 書 等 貼 付 用 紙

整理番号	I-3-4			
項 目 ※該当する項目 一つに☑する	<input checked="" type="checkbox"/> 1:調査研究費	<input type="checkbox"/> 2:研修・会議費	<input type="checkbox"/> 3:広報・広聴費	<input type="checkbox"/> 4:資料購入費
	<input type="checkbox"/> 5:交通・通信費	<input type="checkbox"/> 6:人件費	<input type="checkbox"/> 7:事務費	<input type="checkbox"/> 8:事務所費
備 考 (按分率等)				
支出年月日	平成30年8月5日	支出先	ベルン	
支出金額	¥ 6,300	充当額	¥ 2,100	

岡山市役所視察時の手土産代



ケーキハウス  
**ベルン**  
 ~ 本店 ~  
 西宮市学文殿町1-8-19  
 ☎0120-47-4958  
 お買い上げありがとうございます。  
 またのご来店お待ちいたしております。  
 ポイントカードお忘れの際は1ヶ月以内に  
 リートとカードをお持ちください。

2018年08月05日(日) 15:27:01

甲子園サブレ//(22枚入)*	
単価 ¥2,100-	3点 ¥6,300
小計(品数 3品)	¥6,300
消費税対象	¥5,834
消費税額	¥466
<b>合計</b>	<b>¥6,300</b>
現計	¥6,300
お預かり	¥10,000
<b>お金釣り</b>	<b>¥3,700</b>

扱:0131 XXXXXXXXXX 0101-000066

◎ 岡山市視察時  
1個 2,100円

桑名市視察時  
1個 2,100円

豊橋市視察時  
1個 2,100円

- ※ 重ねないで4隅をのりづけし、必要記載事項を消さないように注意してください。
- ※ この用紙に貼りきれない場合は、2枚目以降、別紙(白紙等)を使用することも可とします。
- ※ 領収書の横に領収書番号を記入してください。
- ※ 整理番号欄は、必要に応じて適宜使用してください。

西議発第46号  
平成30年7月19日  
(2018年)

岡山市議会議員 宮武 博 様

西宮市議会議員 町田 博喜

議員行政視察の依頼について (依頼)

謹啓 時下ますますご清祥のこととお喜び申し上げます。

さて、このたび本市議会議員が、行政視察のため下記のとおり貴市にお伺いいたしたく存じます。ご多忙中恐縮に存じますが、何とぞよろしくご教示、ご配慮賜りますようお願い申し上げます。

記

- 1 日 時 平成30年8月6日(月)  
午前10時～午後0時頃
- 2 視察人員 市議会議員1名  
八代 毅利 (やしろ まさとし)  
(会派名：公明党議員団)
- 3 視察事項 1. 自転車先進都市おかやま実行戦略について  
2. スマートウェルネスシティ構想に沿った健康増進  
プログラムについて  
(質問項目は後日送付いたします。)
- 4 連絡先 西宮市議会事務局 議事調査課 (担当 池田)  
〒662-8567 兵庫県西宮市六湛寺町10番3号  
電話 0798-35-3377  
Eメール giji@nishi.or.jp



# smart wellness city

スマートウェルネスシティ

健幸づくりは  
「まち」  
づくりから



# 自転車先進都市おかも実行戦略

岡山市都市整備局  
自転車先進都市推進室

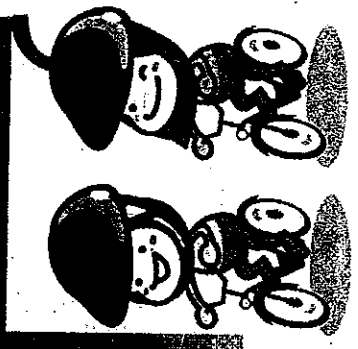

(様式2-1)

政務活動記録簿 (調査研究費)

整理番号	I-4	会派名(議員名) <b>八代毅利</b>			
年月日	平成30年8月13日(月) ~ 平成30年8月13日(月)				
調査・視察先 及び 所在都市名等	桑名市役所 豊橋市役所				
参加議員名	八代毅利				
目的・ 内容・ 結果等 (別紙可)	10:00~12:00 桑名市 「コラボ・ラボ桑名について」 桑名市役所 14:30~16:00 豊橋市 「ケアマネのケアプラン作成スキル向上策について」 豊橋市役所				
上記活動 に要した 経 費	交通費(別紙可)				
	経 路	利用交通機関	積 算	金 額	領収書番号
	I-4-90参照			21,450	
	交通費 計			21,450 円	
	宿 泊 費	円	内訳	別紙	
	資料・調査費	4,200 円	内訳	視察時手土産	
	記 録 費	円	内訳		
委 託 費	円	内訳			
行政視察負担金	2,000 円	内訳			
活動経費 合計			27,650 円		
支出報告	以上のとおり活動し経費を支出しました。			議 員 名	
				八代毅利 	
備 考					

- \* スペースが足りない場合は、別紙で添付してください。
- \* やむを得ず領収書を添付できないときは、支出報告欄に記載のうえ押印してください。
- \* 整理番号欄は、必要に応じて適宜使用してください。

(様式2-4)

## 交 通 費 (別紙)

整理番号	I-4-90				
(該当する項目一つに☑する) <input checked="" type="checkbox"/> 調査研究費 <input type="checkbox"/> 研修・会議費 <input type="checkbox"/> 広報・広聴費					
年月日	経 路	利用交通機関	積 算	金 額	領収番号
H30.8.13	大阪～名古屋～桑名	新幹線、JR		7,410 円	I-4-1
H30.8.13	桑名～名古屋	近鉄		950 円	I-4-4
H30.8.13	名古屋～豊橋	新幹線		3,770 円	I-4-2
H30.8.13	豊橋～市役所前	豊橋市電	往復	300 円	
H30.8.13	豊橋～大阪～甲子園口	新幹線、JR		9,020 円	I-4-3
				円	
				円	
				円	
				円	
				円	
				円	
				円	
				円	
				円	
				円	
交 通 費 計				21,450 円	/



# 視察行程表

8月13日

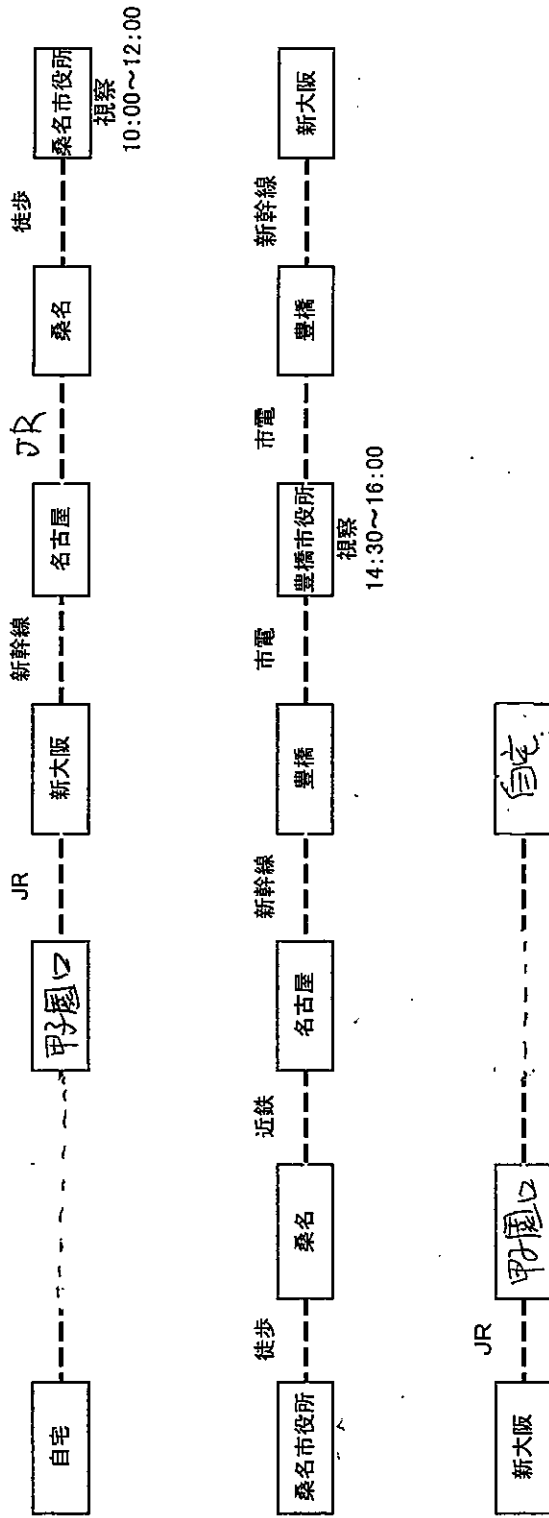

(様式7)

# 領 収 書 等 貼 付 用 紙

整理番号	I-4-1		
項 目 ※該当する項目 一つに☑する	<input checked="" type="checkbox"/> 1:調査研究費	<input type="checkbox"/> 2:研修・会議費	<input type="checkbox"/> 3:広報・広聴費
	<input type="checkbox"/> 4:資料購入費	<input type="checkbox"/> 5:交通・通信費	<input type="checkbox"/> 6:人件費
	<input type="checkbox"/> 7:事務費	<input type="checkbox"/> 8:事務所費	
備考 (按分率等)			
支出年月日	平成30年8月11日	支出先	JR
支出金額	¥ 7,410	充当額	¥ 7,410
支出内容			

大阪～名古屋 新幹線代

領 収 書

様

Receipt  
領収年月日 2018.-8.11  
金 額 ¥7,410(消費税等込み)  
(クレジット扱い)

購入商品 JR乗車券類 JR tickets  
(60181 2枚)  
西日本旅客鉄道株式会社  
甲子園口駅  
甲子園口MK31発行 00182-02

印紙税申告納  
付につき大定済  
税務署承認済

**お客様控**      **クレジットカードご利用票 / CREDIT CARD SALES SLIP**      R595

会社名・会員番号      ████████████████████ XXXXXXXXXXXXXXXX ██████████ (JR西日本)  
取引内容:お買上      支払区分: -      括      MS      ¥7,410

商品名: 指 定 券      2枚(冊)  
8月13日 のぞみ 214号 新大阪→名古屋 乗車券込み  
乗車変更や払戻しの取扱箇所、内容、方法等に制限があります。  
払戻しの際は購入時のカードをお持ちください。  
この控は大切に保存してください。

30.-8.11 60181-01      甲子園口MK31発行

- ※ 重ねないで4隅をのりづけし、必要記載事項を消さないように注意してください。
- ※ この用紙に貼りきれない場合は、2枚目以降、別紙(白紙等)を使用することも可とします。
- ※ 領収書の横に領収書番号を記入してください。
- ※ 整理番号欄は、必要に応じて適宜使用してください。

(様式7)

# 領 収 書 等 貼 付 用 紙

整理番号	I-4-2		
項 目 ※該当する項目 一つに☑する	<input checked="" type="checkbox"/> 1:調査研究費	<input type="checkbox"/> 2:研修・会議費	<input type="checkbox"/> 3:広報・広聴費
	<input type="checkbox"/> 4:資料購入費	<input type="checkbox"/> 5:交通・通信費	<input type="checkbox"/> 6:人件費
	<input type="checkbox"/> 7:事務費	<input type="checkbox"/> 8:事務所費	
備 考 (按分率等)			
支出年月日	平成30年8月13日	支出先	J R
支出金額	¥ 3,770	充当額	¥ 3,770

支出内容

名古屋～豊橋 新幹線代

領 収 書 ハダ 毅利 様

Receipt  
領収年月日 2018.-8.13  
金額 ¥3,770 (消費税等込み)

(クレジット扱い)

購入商品 JR乗車券類 JR tickets  
(20058 1枚)  
東海旅客鉄道株式会社  
名古屋駅  
名古屋MV402発行 30059-02

印紙税申告納  
付につき名古屋中村  
税務署承認済

**お客様控**      クレジットカードご利用票 / CREDIT CARD SALES SLIP      R608

会社名・会員番号      ████████████████████-XXXXXXXXXXXXXXXX██████████      有XX-XX  
取引内容:お買上      支払区分: -      括      MS      (JR東海)      ¥3,770

商品名: 指 定 券      1枚(冊)  
8月13日      こだま 656号      名古屋→豊橋 乗車券込み  
乗車変更や私戻しの取扱箇所、内容、方法等に制限があります。  
私戻しの際は購入時のカードをお持ちください。  
この控は大切に保存してください。

30.-8.13 20058-01      名古屋MV402発行

- ※ 重ねないで4隅をのりづけし、必要記載事項を消さないように注意してください。
- ※ この用紙に貼りきれない場合は、2枚目以降、別紙(白紙等)を使用することも可とします。
- ※ 領収書の横に領収書番号を記入してください。
- ※ 整理番号欄は、必要に応じて適宜使用してください。

(様式7)

# 領 収 書 等 貼 付 用 紙

整理番号	I-4-3		
項 目 ※該当する項目 一つに☑する	<input checked="" type="checkbox"/> 1:調査研究費	<input type="checkbox"/> 2:研修・会議費	<input type="checkbox"/> 3:広報・広聴費
	<input type="checkbox"/> 4:資料購入費	<input type="checkbox"/> 5:交通・通信費	<input type="checkbox"/> 6:人件費
	<input type="checkbox"/> 7:事務費	<input type="checkbox"/> 8:事務所費	
備考 (按分率等)			
支出年月日	平成30年8月13日	支出先	JR
支出金額	¥ 9,020	充当額	¥ 9,020
支出内容			

豊橋～大阪 新幹線代

領 収 書 代 毅 利 様

Receipt  
領収年月日 2018.-8.13  
金額 ¥9,020 (消費税等込み)  
〔クレジット扱い〕

購入商品 JR乗車券類 JR tickets  
(60545 2枚)  
東海旅客鉄道株式会社

豊橋駅  
豊橋MV3発行 00546-02

印紙税申告納  
付につき名古屋中村  
税務署承認済

お客様控 クレジットカードご利用票 / CREDIT CARD SALES SLIP R616

会社名・会員番号 有XX-XX  
取引内容:お買上 支払区分: - 括 (JR東海)  
MS ¥9,020

商品名: 指 定 券 2枚(用)  
8月13日 豊橋→新大阪 乗車券込み  
乗車変更や払戻しの取扱箇所、内容、方法等に制限があります。  
払戻しの際は購入時のカードをお持ちください。  
この控は大切に保存してください。

30.-8.13 60545-01 豊橋MV3発行

- ※ 重ねないで4隅をのりづけし、必要記載事項を消さないように注意してください。
- ※ この用紙に貼りきれない場合は、2枚目以降、別紙（白紙等）を使用することも可とします。
- ※ 領収書の横に領収書番号を記入してください。
- ※ 整理番号欄は、必要に応じて適宜使用してください。

(様式7)

# 領 収 書 等 貼 付 用 紙

整理番号	I-4-4			
項 目 ※該当する項目 一つに☑する	<input checked="" type="checkbox"/> 1:調査研究費	<input type="checkbox"/> 2:研修・会議費	<input type="checkbox"/> 3:広報・広聴費	<input type="checkbox"/> 4:資料購入費
	<input type="checkbox"/> 5:交通・通信費	<input type="checkbox"/> 6:人件費	<input type="checkbox"/> 7:事務費	<input type="checkbox"/> 8:事務所費
備 考 (按分率等)				
支出年月日	平成30年8月13日	支出先	近鉄	
支出金額	¥ 950	充当額	¥ 950	
支出内容				

桑名～名古屋 近鉄特急代

領 収 書		No.177118																		
様																				
金額	<table border="1"> <tr> <td>位</td> <td>千</td> <td>百</td> <td>十</td> <td>万</td> <td>千</td> <td>百</td> <td>十</td> <td>円</td> </tr> <tr> <td></td> <td></td> <td></td> <td></td> <td></td> <td>9</td> <td>5</td> <td>0</td> <td></td> </tr> </table>	位	千	百	十	万	千	百	十	円						9	5	0		
位	千	百	十	万	千	百	十	円												
					9	5	0													
<p>ただし <u>近鉄特急代</u></p> <p>上記の金額を領収いたしました。 2018年8月13日</p>																				
収 入 印 紙	近畿日本鉄道株式会社	取扱者																		
	桑名東出札 発行																			

- ※ 重ねないで4隅をのりづけし、必要記載事項を消さないように注意してください。
- ※ この用紙に貼りきれない場合は、2枚目以降、別紙（白紙等）を使用することも可とします。
- ※ 領収書の横に領収書番号を記入してください。
- ※ 整理番号欄は、必要に応じて適宜使用してください。

(様式7)

# 領 収 書 等 貼 付 用 紙

整理番号	I-4-5		
項 目 ※該当する項目 一つに☑する	<input checked="" type="checkbox"/> 1:調査研究費	<input type="checkbox"/> 2:研修・会議費	<input type="checkbox"/> 3:広報・広聴費
	<input type="checkbox"/> 4:資料購入費	<input type="checkbox"/> 5:交通・通信費	<input type="checkbox"/> 6:人件費
	<input type="checkbox"/> 7:事務費	<input type="checkbox"/> 8:事務所費	
備 考 (按分率等)			
支出年月日	平成30年8月5日	支出先	ベルン
支出金額	¥ 6,300	充当額	¥ 4,200
支出内容			

視察時土産 桑名市、豊橋市 合計2個

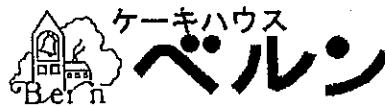

～ 本 店 ～

西宮市学文殿町1-8-19

☎0120-47-4958

お買い上げありがとうございます。  
 またのご来店お待ちいたしております。  
 ポイントカードをお忘れの際は1ヶ月以内に  
 リートとカードをお持ちください。

2018年08月05日(日) 15:27:01

甲子園サブレ//(22枚入)\*  
 単価 ¥2,100- 3点 ¥6,300

小計(品数 3品) ¥6,300  
 消費税対象 ¥5,834  
 消費税額 ¥466  
 合計 ¥6,300

現計 ¥6,300  
 お預かり ¥10,000  
 お金釣り ¥3,700

岡山市視察時  
 1個 2,100円

桑名市視察時  
 1個 2,100円

豊橋市視察時  
 1個 2,100円

(原本は2-3-4に添付)

扱:0131

0101-000066

- ※ 重ねないで4隅をのりづけし、必要記載事項を消さないように注意してください。
- ※ この用紙に貼りきれない場合は、2枚目以降、別紙(白紙等)を使用することも可とします。
- ※ 領収書の横に領収書番号を記入してください。
- ※ 整理番号欄は、必要に応じて適宜使用してください。

(様式7)

# 領 収 書 等 貼 付 用 紙

整理番号	I-4-6			
項 目 ※該当する項目 一つに☑する	<input checked="" type="checkbox"/> 1:調査研究費	<input type="checkbox"/> 2:研修・会議費	<input type="checkbox"/> 3:広報・広聴費	<input type="checkbox"/> 4:資料購入費
	<input type="checkbox"/> 5:交通・通信費	<input type="checkbox"/> 6:人件費	<input type="checkbox"/> 7:事務費	<input type="checkbox"/> 8:事務所費
備 考 (按分率等)				
支出年月日	平成30年8月13日	支出先	桑名市	
支出金額	¥ 2,000	充当額	¥ 2,000	
支出内容				

桑名市 24-205

## 納 付 書 兼 領 収 書

〒 662-8567  
住 所 兵庫県西宮市六湛寺町10-3

西宮市議会 会派 公明党議員団 八代 毅  
利

様

年 度	伝票番号	予算	会計	所属	
30	00011833	0	01	300100	
款	項	目	節	01	議会費収入
20	04	02	細節	06	行政視察負担金
金 額		2,000 円			
所 管 課	議会事務局				
摘 要	行政視察負担金(1名)				
発 行 日	平成 30年 8月 13日				
上記金額を納入します。					
上記の金額を領収しました。					
桑名市指定金融機関 桑名市指定代理金融機関 桑名市収納代理金融機関					

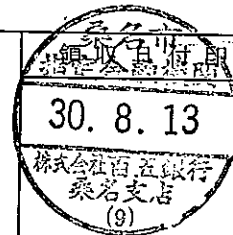

- ※ 重ねないで4層
- ※ この用紙に貼り
- ※ 領収書の横に併
- ※ 整理番号欄は、

てください。  
することも可と

※領収日付印のないものは無効です。

(納入者保管)

桑名市 24-205

西議発第47号  
平成30年7月19日  
(2018年)

桑名市議会議員 竹石 正徳 様

西宮市議会議員 町田 博喜

議員行政視察の依頼について (依頼)

謹啓 時下ますますご清祥のこととお喜び申し上げます。

さて、このたび本市議会議員が、行政視察のため下記のとおり貴市にお伺いいたしたく存じます。ご多忙中恐縮に存じますが、何とぞよろしくご教示、ご配慮賜りますようお願い申し上げます。

記

- 1 日 時 平成30年8月13日(月)  
午前10時～午前11時30分頃
- 2 視察人員 市議会議員1名  
八代 毅利 (やしろ まさとし)  
(会派名：公明党議員団)
- 3 視察事項 1. コラボ・ラボ桑名について
- 4 連絡先 西宮市議会事務局 議事調査課 (担当 池田)  
〒662-8567 兵庫県西宮市六湛寺町10番3号  
電話 0798-35-3377  
Eメール giji@nishi.or.jp



西議発第48号  
平成30年7月19日  
(2018年)

豊橋市議会議長 藤原 孝夫 様

西宮市議会議長 町田 博喜

議員行政視察の依頼について（依頼）

謹啓 時下ますますご清祥のこととお喜び申し上げます。

さて、このたび本市議会議員が、行政視察のため下記のとおり貴市にお伺いいたしたく存じます。ご多忙中恐縮に存じますが、何とぞよろしくご教示、ご配慮賜りますようお願い申し上げます。

記

- 1 日 時 平成30年8月13日(月)  
午後2時30分～午後4時頃
- 2 視察人員 市議会議員1名  
八代 毅利 (やしろ まさとし)  
(会派名：公明党議員団)
- 3 視察事項 1. ケアマネのケアプラン作成スキル向上策について  
(質問項目は後日送付いたします。)
- 4 連絡先 西宮市議会事務局 議事調査課(担当 池田)  
〒662-8567 兵庫県西宮市六湛寺町10番3号  
電話 0798-35-3377  
Eメール giji@nishi.or.jp



# 公民連携ワンストップ対話窓口 「コラボ・ラボ桑名」による取組みについて

平成30年8月13日（月）

桑名市役所 政策経営課 公民連携推進係

## 桑名市の概要



H16.12 合併により新桑名市へ

（人口約14万人、面積136.68km<sup>2</sup>）

平成30年6月末現在

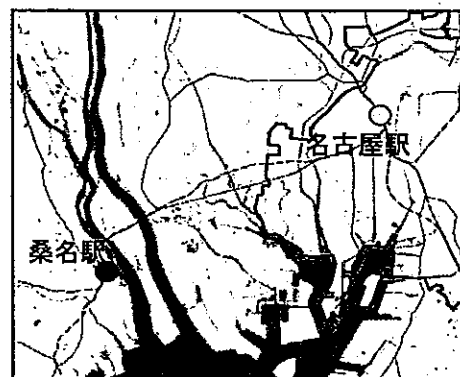
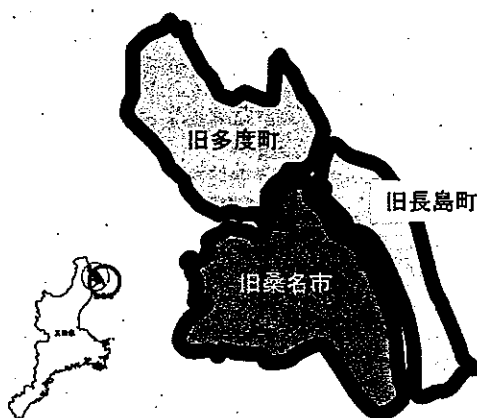

# 豊橋市におけるA I を活用した自立支援促進への取り組み

～平成29年度実績および平成30年度事業概要～

平成30年8月13日（月）

豊橋市役所 長寿介護課

1

## 愛知県豊橋市は…

東京、大阪から1時間30分  
日本のほぼ中心に位置します。

愛知県の中では南東部に位置し、  
東は静岡県、南は太平洋、  
西は三河湾に面しています。

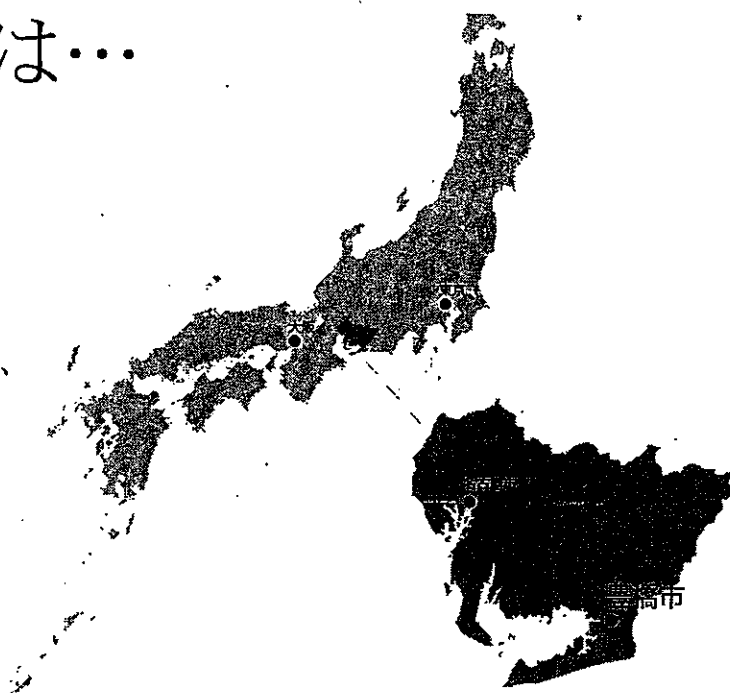

(様式1)

### 項目別集計表

(平成 30年度)

項目番号	項目名			
年月日	内 容	支 出 額 (充 当 額)	備 考	整理番号 又は 領収書番号
2	研修・会議費			
H30. 4. 16	2018年度「全国地方議員社会保障研修会」受講	32,160 円		R-1
H30. 4. 19	「財政集中研修」受講	63,320 円		R-2
H30. 4. 25	「地方から考える社会保障フォーラム」受講	64,920 円		R-3
H30. 7. 17	「未来を見据えた若者支援の充実を目指して」 受講	15,860 円		R-4
H30. 8. 2	「安心して住み続けられる地域づくりを考 える」受講	26,800 円		R-5
H30. 8. 7	「AI技術と自治体の経営・サービス改革」受 講	45,420 円		R-6
		円		
		円		
		円		
合 計		248,480 円		

※ 領収書は項目別に整理し、この集計表を表紙としてください。

(様式2-2)

**政務活動記録簿 (研修・会議費)**

整理番号	R-1	会派名 (議員名)	八代毅利	
年月日	平成30年4月16日(月) ~ 平成30年4月18日(水)			
開催場所 (都市・施設名等)	大阪府保険医協会MDホール (大阪市浪速区幸町1-2-24)			
研修・会議名	2018年度「全国地方議員社会保障研修会」			
参加議員名	*複数参加の場合記入 八代毅利			
目的・ 内容・ 結果等 (別紙可)	別紙			
上記活動 に要した 経費	会場費	円	内訳	
	講師費	円	内訳	
	交通費 (別紙可)			
	経路	利用交通機関	積算金額	領収書番号
	甲子園〜 <del>大阪</del>	阪神	3往復	2,160 / 円
				円
				円
				円
	交通費 計			2,160 円
	宿泊費	円	内訳	
	食糧費	円	内訳	
	資料費	円	内訳	
講習・記録費	円	内訳		
負担金	30,000 円	内訳	R-1-1	
	円	内訳		
活動経費 合計		32,160 円		
支出報告	以上のとおり活動し経費を支出しました。		議 員 名 八代毅利	
備考				

- \* スペースが足りない場合は、別途資料を添付してください。
- \* やむを得ず領収書を添付できないときは、支出報告欄に記載のうえ押印してください。
- \* 整理番号欄は、必要に応じて適宜使用してください。

# 視察行程表

1日目(4月16日~18日)

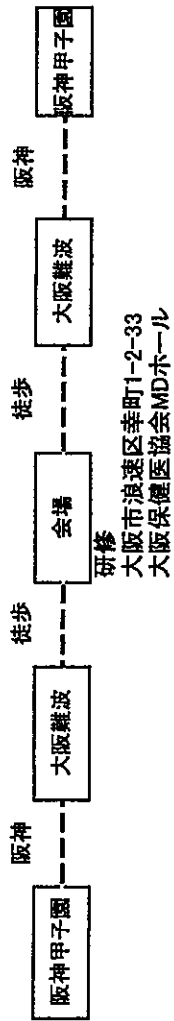

(様式7)

### 領 収 書 等 貼 付 用 紙

整理番号	R-1-1			
項 目 ※該当する項目 一つに☑する	<input type="checkbox"/> 1:調査研究費	<input checked="" type="checkbox"/> 2:研修・会議費	<input type="checkbox"/> 3:広報・広聴費	<input type="checkbox"/> 4:資料購入費
	<input type="checkbox"/> 5:交通・通信費	<input type="checkbox"/> 6:人件費	<input type="checkbox"/> 7:事務費	<input type="checkbox"/> 8:事務所費
備 考 (按分率等)				
支出年月日	平成30年2月20日	支出先	大阪社会保障推進協議会	
支出金額	¥ 30,000	充当額	¥ 30,000	
支出内容	2018年度「全国地方議員社会保障研修会」 (前金のために2018/2/20に研修料支払った)			

領 収 証

八代毅利 様 No. \_\_\_\_\_

¥ 30,000.-

但全国地方議員社会保障研修会参加費  
入金日2018年2月20日 上記正に領収いたしました

**大阪社会保障推進協議会**  
〒530-0034 大阪市北区錦町2-2 国労会館内  
TEL 06-6354-8662  
FAX 06-6357-0846

収 入  
印 紙

内 訳  
税抜金額 \_\_\_\_\_  
消費税額等 ( % ) \_\_\_\_\_

- ※ 重ねないで4隅をのりづけし、必要記載事項を消さないように注意してください。
- ※ この用紙に貼りきれない場合は、2枚目以降、別紙（白紙等）を使用することも可とします。
- ※ 領収書の横に領収書番号を記入してください。
- ※ 整理番号欄は、必要に応じて適宜使用してください。

## 2018 年度大阪社保協「全国地方議員社会保障研修会」のご案内

日頃より、住民の暮らしと命を守る議員活動にご尽力いただき、ありがとうございます。

さて、大阪社会保障推進協議会（大阪社保協）では、議員の皆様の諸活動に必須となる社会保障制度に関する研修会を一昨年・昨年に引き続き企画いたしましたのでぜひご参加ください。

□各講座日程と内容（テーマは仮称）受付開始時間は 16日は 11 時、17日・18日は 9 時です。

①	日程	テーマ	講師
①	4月16日(月) 12時～15時	生活保護制度をめぐる動きと実務上の論点、自治体で取り組んでほしいこと～理論編・実践編	小久保哲郎先生(弁護士・生活保護問題対策全国会議事務局長)
②	4月16日(月) 15時15分～18時	女性とこどもの貧困の現状と背景、自治体の課題とはなにか	芦田麗子先生(親和女子大学教員)
③	4月17日(火) 9時半～12時半	都道府県単位化後の国保の仕組みと自治体での課題を考える	寺内順子先生(大阪社会保障推進協議会事務局長)
④	4月17日(火) 13時半～17時	地方財政の基本と財政分析のポイントを学ぶ	高山新先生(大阪教育大学教授)
⑤	4月18日(水) 9時半～12時半	日本一の学校給食はなぜ可能なのか～宝塚市給食から自治体行政を考える	高田輝夫先生(兵庫県宝塚市教育委員会学事課長)
⑥	4月18日(水) 13時半～17時	第7期介護保険制度の内容と自治体での課題	日下部雅喜先生(大阪社保協介護保険対策委員長)

□会場 大阪府保険医協会 MD ホール アクセス <https://osaka-hk.org/access>

□対象 全国都道府県・市町村議員

□規模 150人(入金順で登録します。昨年振込の約束をされていて結局振り込まずキャンセルしてこられた方が何人もおられましたので、今回、振込予約はお断りいたします)

□申し込み 下記講座申し込み用紙記入の上 f a x またはメールにてお申し込みください。

□研修参加費 30,000 円(部分参加費はなし。昼食代は含まれておりませんので各自おねがいします)

□ホテル等は各自で手配をお願いします。大阪では現在ホテルの手配が大変難しくなっています。ホテル手配等ご希望があれば国際ツアーリストビューローに直接ご相談ください。Tel)078-351-2110 担当)大村

□振込先 郵便振替口座 00970-5-30475 加入者名 大阪社会保障推進協議会

通信欄に「議員研修会参加費」とお書きいただき領収書の宛名・日付等書き方を正確にお知らせ下さい。入金確認次第領収書を送付いたします。4月1日以降キャンセルお受けしません。

□大阪社会保障推進協議会 f a x / 06-6357-0846 メール [osakasha@poppy.ocn.ne.jp](mailto:osakasha@poppy.ocn.ne.jp)

問い合わせは fax またはメールでお願いいたします。

## 2018 年度大阪社保協「全国地方議員社会保障研修会」申込書

ふりがな

ヤ(3)まさとし

(あいうえお順で名簿整理しますので必須)

☆氏名

八代毅利

☆都道府県名

兵庫県

☆市町村名

西宮市

☆政党名

公明党

☆連絡先(領収書等こちらからの文書送り先となりますのでもれなく明記してください)

住所 〒 663-8187 都道府県 区・市・町・村

兵庫県西宮市花園町4-15

Tel 0798-49-4784

携帯Tel [REDACTED]

Fax [REDACTED]

メールアドレス [REDACTED]



(様式2-2)

政務活動記録簿 (研修・会議費)

整理番号	R-2	会派名 (議員名) 八代毅利			
年月日	平成30年4月19日(木) ~ 平成30年4月20日(金)				
開催場所 (都市・施設名等)	メルパルク京都 (京都市下京区東洞院通七条下ル東塩小路町676-13)				
研修・会議名	地方議員研究会 財政集中研修				
参加議員名	*複数参加の場合記入 八代毅利				
目的・ 内容・ 結果等 (別紙可)	別紙				
上記活動 に要した 経費	会場費	円	内訳		
	講師費	円	内訳		
	交通費 (別紙可)				
	経路	利用交通機関	積算	金額	領収書番号
	甲子園~梅田	阪神	2往復	1,080 円	
	大阪~京都	JR	2往復	2,240 円	
				円	
				円	
	交通費 計			3,320 円	
	宿泊費	円	内訳		
	食糧費	円	内訳		
	資料費	円	内訳		
	講習・記録費	円	内訳		
負担金	60,000 円	内訳		R-2-1	
	円	内訳			
活動経費 合計			63,320 円		
支出報告	以上のとおり活動し経費を支出しました。			議員名	
				八代毅利	
備考					

- \* スペースが足りない場合は、別途資料を添付してください。
- \* やむを得ず領収書を添付できないときは、支出報告欄に記載のうえ押印してください。
- \* 整理番号欄は、必要に応じて適宜使用してください。

# 視察行程表

4月19日、20日

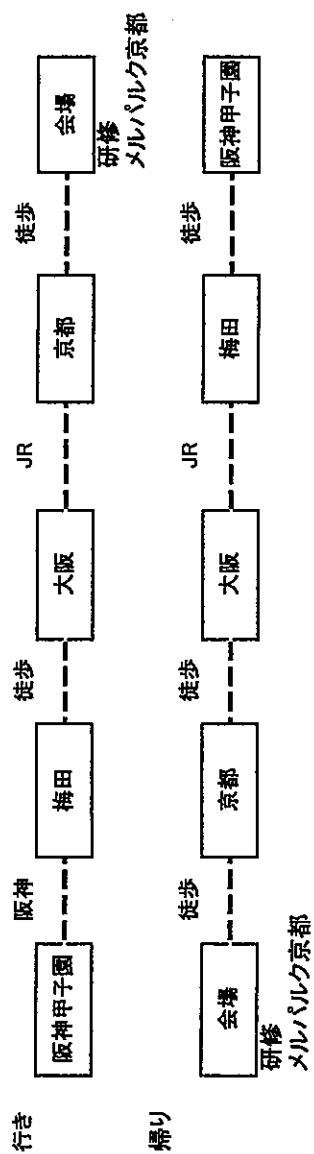

(様式7)

### 領 収 書 等 貼 付 用 紙

整理番号	R-2-1		
項 目 ※該当する項目 一つに☑する	<input type="checkbox"/> 1:調査研究費	<input checked="" type="checkbox"/> 2:研修・会議費	<input type="checkbox"/> 3:広報・広聴費
	<input type="checkbox"/> 4:資料購入費	<input type="checkbox"/> 5:交通・通信費	<input type="checkbox"/> 6:人件費
	<input type="checkbox"/> 7:事務費	<input type="checkbox"/> 8:事務所費	
備 考 (按分率等)			
支出年月日	平成30年4月19日	支出先	地方議員研究会
支出金額	¥ 60,000	充当額	¥ 60,000
支出内容	財政集中研修 受講料		

## 領 収 証

八代 毅利 様      30 年 4 月 19 日

★      **¥60,000**

但 4/19 10:00～「あなたの街の自治体財政「見える化」研修1」  
 4/19 14:00～「あなたの街の自治体財政「見える化」研修2」  
 4/20 10:00～「議員の基本「財政比較分析の仕方」1」  
 4/20 14:00～「議員の基本「財政比較分析の仕方」2」  
 研修会受講代として

上 記 正 に 領 収 い た し ま し た



一般社団法人地方議員研究会  
 〒532-0004  
 大阪市淀川区西宮原2丁目6-16-639  
 TEL 06 (7878) 6297

- ※ 重ねないで4隅をのりづけし、必要記載事項を消さないように注意してください。
- ※ この用紙に貼りきれない場合は、2枚目以降、別紙（白紙等）を使用することも可とします。
- ※ 領収書の横に領収書番号を記入してください。
- ※ 整理番号欄は、必要に応じて適宜使用してください。

# 地方議員研究会

※当社類似名称を名乗る企業、団体から案内チラシが届くとの相談が寄せられておりますが、当社とは全く関係ございません。  
テーマ、チラシレイアウト等も同じ悪質な団体もございますので、お間違いのないようにくれぐれもご注意ください。



## 財政 集中研修 in 京都

あなたの街の財政の  
どこが問題なのか!  
2日でわかる大人気セミナー

4月19日(木)

10:00~12:30

### あなたの街の自治体財政 「見える化」研修1

参加自治体それぞれの決算カードを配布、解説

- ・あなたの街の決算カードをまず確認
- ・PDCA、施策の効果と改善について
- ・健全化判断比率と夕張市に学ぶ人口減少対策
- ・一般財源と特定財源を考える

14:00~16:30

### あなたの街の自治体財政 「見える化」研修2

参加自治体それぞれの決算カードを配布、解説

- ・午前と午後の研修で自分の街の決算カードを見れるようになる!!
- ・減る税収と増える扶助費等の伸びを議員としてどうするか?
- ・フローとストックから見る財政状況の見方
- ・積立金現在高と市の借金の考え方

4月20日(金)

10:00~12:30

### 議員の基本 「財政比較分析の仕方」1

参加自治体それぞれの財政状況資料集を配布、解説

- ・あなたの街の財政状況資料集をまず確認
- ・あなたの街の財政は、全国でどの水準か? 県内でどの水準か?
- ・財政比較分析表の見方
- ・経常経費分析表の見方

14:00~16:30

### 議員の基本 「財政比較分析の仕方」2

参加自治体それぞれの財政状況資料集を配布、解説

- ・性質別歳出決算分析表の見方
- ・目的別歳出決算分析表の見方
- ・住民1人あたりのコストの全国比較
- ・財政課が教えてくれない現在の財政状況

かわもと たつし  
**川本 達志**  
元・廿日市市副市長

1956年広島県生まれ。九州大学法学部卒。広島県庁において、公務員労務、基礎自治体の行財政指導、契約法務、県財政の健全化計画の策定などに従事。2005年4月に広島県廿日市市に移り、分権政策部長を経て2008年1月副市長就任。市の行政経営システム改革、中期財政運営方針の策定、廿日市市協働によるまちづくり基本条例策定などにあたる。副市長在職中に広島県立大学大学院修了。2011年12月退職。2012年3月から株式会社野村総合研究所上級コンサルタント。2014年4月に独立。著書に「地方議員のための役所を動かす質問のしかた」(2017.7学陽書房)

↑ FAX 06-7878-6308 ↑

お申込みは FAX または メールにて

お申込み後、事務局から折り返し「受講確認書」を一両日中にFAXまたはメールにて送付します。  
「受講確認書」に従って、事前に口座へお振込みください。



メール申込み方法

mail@chihogiken.jp



FAX申込み書

申込書に明記の上、FAXで06-7878-6308宛にお送りください。  
参加される講座にチェックボックスへ  チェックください。

	4月19日(木)	4月20日(金)
10:00 ~ 12:30	<input checked="" type="checkbox"/> あなたの街の自治体財政 「見える化」研修1	<input checked="" type="checkbox"/> 議員の基本 「財政比較分析の仕方」1
14:00 ~ 16:30	<input checked="" type="checkbox"/> あなたの街の自治体財政 「見える化」研修2	<input checked="" type="checkbox"/> 議員の基本 「財政比較分析の仕方」2

お名前	(フリガナ) ヤシロ マサトシ 八代 毅利	貴議会名	西宮市会 (   期目)
電話番号	(0798) 49-4784	FAX番号	
E-mail			
領収証宛名	<input checked="" type="checkbox"/> 本人様名 ・ その他( )		
当日不参加の場合はチェックください		<input type="checkbox"/> 当日不参加(資料、USB音声データ、領収証 郵送希望) <small>音声データの無断転載等はいししないことに同意して申込みます</small>	

**開催場所** **メルパルク京都**  
[4講座同場所] 〒600-8216京都市下京区  
東洞院通七条下ル  
東塩小路町676番13

**受講料** **1講座 15,000円(税込)**  
受講料は「受講確認書」到着後に  
事前にお振込みをお願いします。  
※キャンセルは、7日前までにご連絡ください。

お問合せ・事務局

**地方議員研究会**

TEL 06-7878-6297

FAX 06-7878-6308

メール mail@chihogiken.jp

〒532-0004 大阪市淀川区西宮原2丁目6-16-639

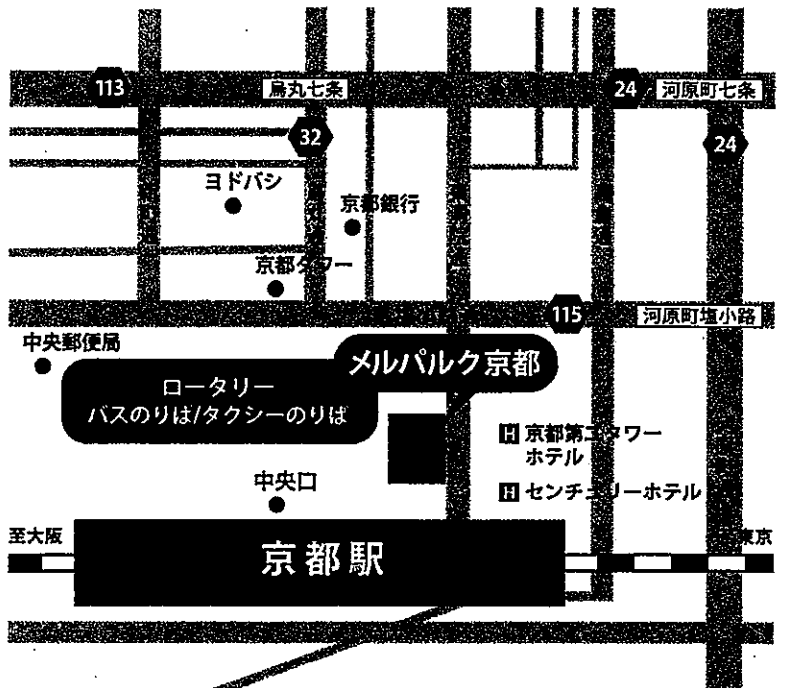

JR京都駅 烏丸中央口より徒歩1分

※当社類似名称を名乗る企業、団体から案内チラシが届くとの相談が寄せられておりますが、当社とは全く関係ございません。  
テーマ、チラシレイアウト等も同じ悪質な団体もございますので、お間違いのないようにくれぐれもご注意ください。

# 議員の基本 「財政上比較分析」 の仕方 1

自治体経営コンサルタント  
川本達志

2018.4.20 京都

# 議員の基本 「財政比較分析」の仕方2

自治体経営コンサルタント

川本達志

2018.4.20 京都

# あなたの街の自治体財政 「見える化」研修1

川本 達志  
自治体経営コンサルタント

2018.4.19 京都



# あなたの街の自治体財政 「見える化」研修2

川本 達志  
自治体経営コンサルタント

2018.4.19 京都

(様式2-2)

**政務活動記録簿 (研修・会議費)**

整理番号	R-3	会派名 (議員名)	八代毅利		
年月日	平成30年4月25日(水) ~ 平成30年4月26日(木)				
開催場所 (都市・施設名等)	(株)社会保険研究所7階 東京都千代田区内神田2-4-6 WTC内神田ビル7階				
研修・会議名	地方から考える社会保障フォーラム				
参加議員名	*複数参加の場合記入 八代毅利				
目的・ 内容・ 結果等 (別紙可)	別紙参照				
上記活動 に要した 経費	会場費	円	内訳		
	講師費	円	内訳		
	交通費 (別紙可)				
	経路	利用交通機関	積算	金額	領収書番号
	甲子園口~新大阪~東京	JR・新幹線	往復	29,320 円	R-3-1
				円	
				円	
				円	
	交通費 計			29,320 円	/
	宿泊費	8,600 円	内訳		R-3-2
	食糧費	円	内訳		
	資料費	円	内訳		
講習・記録費	円	内訳			
負担金	27,000 円	内訳		R-3-3	
	円	内訳			
活動経費 合計			64,920 円		
支出報告	以上のとおり活動し経費を支出しました。			議 員 名	
				八代毅利	
備考					

- \* スペースが足りない場合は、別途資料を添付してください。
- \* やむを得ず領収書を添付できないときは、支出報告欄に記載のうえ押印してください。
- \* 整理番号欄は、必要に応じて適宜使用してください。

(様式7)

### 領 収 書 等 貼 付 用 紙

整理番号	R-3-1		
項 目 ※該当する項目 一つに☑する	<input type="checkbox"/> 1:調査研究費 <input checked="" type="checkbox"/> 2:研修・会議費 <input type="checkbox"/> 3:広報・広聴費 <input type="checkbox"/> 4:資料購入費 <input type="checkbox"/> 5:交通・通信費 <input type="checkbox"/> 6:人件費 <input type="checkbox"/> 7:事務費 <input type="checkbox"/> 8:事務所費		
備 考 (按分率等)			
支出年月日	2018/4/23、2018/4/26	支出先	JR
支出金額	¥ 29,320	充当額	¥ 29,320
支出内容	大阪～東京 新幹線代 往復		
B1126			

- ※ 重ねないで4隅をのりづけし、必要記載事項を消さないように注意してください。
- ※ この用紙に貼りきれない場合は、2枚目以降、別紙（白紙等）を使用することも可とします。
- ※ 領収書の横に領収書番号を記入してください。
- ※ 整理番号欄は、必要に応じて適宜使用してください。

領 収 書

Receipt

八代毅利様

領収年月日 2018.-4.23

金額 ￥14,660 (消費税等込み)  
[クレジット扱い]

購入商品 JR乗車券類 JR tickets

(60146 2枚)

西日本旅客鉄道株式会社

甲子園口駅

甲子園口MK31発行 00147-02

印紙税申告納  
付につき大淀  
税務署承認済

お客様控

クレジットカードご利用票 / CREDIT CARD SALES SLIP

R548

会社名・会員番号

XXXXXXXXXXXXXXXX

有XX-XX

取引内容:お買上

支払区分: - 括

MS

(JR西日本)

￥14,660

商品名: 指 定 券

2枚(冊)

4月25日 のぞみ 314号 新大阪→東京 乗車券込み

乗車変更や払戻しの取扱箇所、内容、方法等に制限があります。

払戻しの際は購入時のカードをお持ちください。

この控は大切に保存してください。

30.-4.23 60146-01

甲子園口MK31発行

領 収 書

Receipt

八代毅利様

領収年月日 2018.-4.26

金額 ￥14,660

[クレジット扱い]

購入商品 JR乗車券類 JR tickets

(30003 2枚)

東日本旅客鉄道株式会社

有楽町駅

有楽町駅VF3発行 40004-02

印紙税申告納  
付につき渋谷  
税務署承認済

お客様控

クレジットカードご利用票 / CREDIT CARD SALES SLIP

R001

会社名・会員番号

XXXXXXXXXXXXXXXX

有XX-XX

取引内容:お買上

支払区分: - 括

MS

(JR東日本)

￥14,660

商品名: 指 定 券

2枚(冊)

4月26日 のぞみ 237号 東京→新大阪 乗車券込み

乗車変更や払戻しの取扱箇所、内容、方法等に制限があります。

払戻しの際は購入時のカードをお持ちください。

この控は大切に保存してください。

30.-4.26 30003-02

有楽町駅VF3発行

(様式7)

### 領 収 書 等 貼 付 用 紙

整理番号	R-3-2			
項 目 ※該当する項目 一つに☑する	<input type="checkbox"/> 1:調査研究費	<input checked="" type="checkbox"/> 2:研修・会議費	<input type="checkbox"/> 3:広報・広聴費	<input type="checkbox"/> 4:資料購入費
	<input type="checkbox"/> 5:交通・通信費	<input type="checkbox"/> 6:人件費	<input type="checkbox"/> 7:事務費	<input type="checkbox"/> 8:事務所費
備 考 (按分率等)				
支出年月日	平成30年4月25日	支出先		
支出金額	¥ 8,600	充当額	¥ 8,600	
支出内容	ヴィアイン秋葉原 宿泊代			

## 領 収 書

No. 218041292 精-01 18/04/25 20:05  
[ ｷｯｸｲﾝ ]

### 部屋番号 406

ご利用期間 2018/04/25～2018/04/26  
ご利用日 2018/04/25

お名前 八代 毅利 様

ご請求額 8,600円

上記金額をクレジットにて領収致しました

◆◆ご利用月別◆◆

宿泊料 ( 1泊分)	8,600円
合計	8,600円

ごゆっくりお過ごしください

### ヴィアイン秋葉原

東京都千代田区神田須田町二丁目19番4  
TEL. 03-5577-5489 FAX. 03-5577-5629

印紙税申告納
付につき尼崎
税務署承認済

※ 重ねないで4隅を  
※ この用紙に貼りき  
します。

※ 領収書の横に領収書番号を記入してください。  
※ 整理番号欄は、必要に応じて適宜使用してください。

(株)JR西日本ヴィアイン  
作成地: 尼崎市潮江1丁目2番12号

に注意してください。  
) を使用することも可と

(様式7)

## 領 収 書 等 貼 付 用 紙

整理番号	R-3-3		
項 目 ※該当する項目 一つに☑する	<input type="checkbox"/> 1:調査研究費	<input checked="" type="checkbox"/> 2:研修・会議費	<input type="checkbox"/> 3:広報・広聴費 <input type="checkbox"/> 4:資料購入費
	<input type="checkbox"/> 5:交通・通信費	<input type="checkbox"/> 6:人件費	<input type="checkbox"/> 7:事務費 <input type="checkbox"/> 8:事務所費
備 考 (按分率等)			
支出年月日	平成30年4月25日	支出先	地方から考える「社会保障フォーラム」事務局
支出金額	¥ 27,000	充当額	¥ 27,000
支出内容	第15回地方から考える「社会保障フォーラム」セミナー代		

領 収 証

八代 毅利 様

¥ 27,000 円

但

第15回 地方から考える「社会保障フォーラム」セミナー参加費として  
2018年4月25日

上記正に領収いたしました

〒101-0047 東京都千代田区内神田2-5-3 兎谷三平ビル

地方から考える「社会保障フォーラム」事務局

- ※ 重ねないで4隅をのりづけし、必要記載事項を消さないように注意してください。
- ※ この用紙に貼りきれない場合は、2枚目以降、別紙（白紙等）を使用することも可とします。
- ※ 領収書の横に領収書番号を記入してください。
- ※ 整理番号欄は、必要に応じて適宜使用してください。

第15回

# 社会保険旬報 地方から考える 社会保障フォーラム

最新の政策動向をつかむ /

## セミナー開催のご案内

ご存知の通り、わが国の社会保障費は年々増大しています。平成30年度の予算ベースでは、国が負担する社会保障費は過去最大の約33兆円で歳出全体の3割超を占める見込みとなっています。この4月に「第7次医療計画」、「第7期介護保険事業計画」および「第3期医療費適正化計画」がスタートし、「診療報酬と介護報酬の同時改定」が行われます。今回はこの、史上初のトリプル計画・ダブル改定を意識してプログラムを作成しましたので、厚労省政策担当者からダイレクトにお話しただき理解を深めていきたいと思えます。初めに「平成30年度厚生労働省予算と地域共生社会への取組み」について、野崎伸一厚生労働省政策企画官からお話をいただき、「地域包括ケアシステムと診療報酬・介護報酬改定」と題して黒田秀郎医療介護連携政策課長からお話しいただきます。「生活困窮者自立支援制度の見直しと生活保護法の改正」については八神敦雄大臣官房審議官から、他にも、「子育て支援の新たな展開」について、北澤潤厚生労働省子ども家庭局母子保健課長から、「市町村はデータヘルスに如何に取り組むか」についてなど、政策担当者と地方議員の皆様とでの貴重な意見交換の場となれば幸いに存じます。皆様のご参加を心よりお待ちしております。



※第14回 地方から考える「社会保障フォーラム」セミナーの様子

講演予定講師

- 野崎 伸一氏 厚生労働省 政策企画官
- 鳥井 陽一氏 厚生労働省 保険局国民健康保険課長
- 八神 敦雄氏 厚生労働省 大臣官房審議官
- 黒田 秀郎氏 厚生労働省 保険局医療介護連携政策課長
- 北澤 潤氏 厚生労働省 子ども家庭局母子保健課長

講師名は講演日時予定順に掲載しています。プログラム内容の詳細は中面へ

定員  
**60**名  
定員になり次第  
締切

**日時** 平成30年4月25日(水)、26日(木)

**参加費** 4月18日(水)までに 27,000円(消費税込み)をお振込みください。

**会場** (株)社会保険研究所 〒101-8522 東京都千代田区内神田2-4-6 WTC内神田ビル7階(JR神田駅西口下車徒歩5分)

地方から考える「社会保障フォーラム」事務局 〒101-8522 東京都千代田区内神田2-4-6 WTC内神田ビル7階(JR神田駅西口下車徒歩5分) 電話 03-5621-1111

発行 社会保険研究所 編集 社会保険研究所 印刷 社会保険研究所

# PROGRAM 第15回 地方から考える「社会保障フォーラム」

4/25 (水)

1日目

- 12:00~ 受付開始
- 12:45~ 開講の挨拶、オリエンテーション
- 13:00~14:00 **講義1**「平成30年度厚生労働省予算と地域共生社会への取組み」  
野崎 伸一氏 厚生労働省 政策企画官
- 14:00~14:30 討議 (30分間)
- 14:30~14:40 休憩 (10分間)
- 14:40~15:40 **講義2**「市町村はデータヘルスに如何に取り組むか」  
鳥井 陽一氏 厚生労働省 保険局国民健康保険課長
- 15:40~16:10 討議 (30分間)
- 16:10~16:20 休憩 (10分間)
- 16:20~17:20 **講義3**「生活困窮者自立支援制度の見直しと生活保護法の改正」  
八神 敦雄氏 厚生労働省 大臣官房審議官
- 17:20~17:50 討議 (30分間)
- 17:50~ 情報交換会
- 18:50 終了

4/26 (木)

2日目

- 9:30~ 受付開始
- 10:00~11:00 **講義1**「地域包括ケアシステムと診療報酬・介護報酬改定」  
黒田 秀郎氏 厚生労働省 保険局医療介護連携政策課長
- 11:00~11:30 討議 (30分間)
- 11:30~12:30 昼休み (60分間)
- 12:30~13:30 **講義2**「子育て支援の新たな展開」  
北澤 潤氏 厚生労働省 子ども家庭局母子保健課長
- 13:30~14:00 討議 (30分間)
- 14:00~14:10 休憩 (10分間)
- 14:10~15:10 **取組の現場から** 社会保険研究所グループ  
「社会保険旬報」、『年金時代』、(株)社会保険出版社、(株)フィスメック
- 15:10~ 終了の挨拶 次回開催のお知らせ
- 15:15 終了



(様式2-2)

政務活動記録簿

(研修・会議費)

整理番号	R-4	会派名(議員名)	八代毅利		
年月日	平成30年7月17日(火) ~ 平成30年7月17日(火)				
開催場所 (都市・施設名等)	新大阪丸ビル別館(大阪市東淀川区東中島1-18-22)				
研修・会議名	地方議員研究会 未来を見据えた若者支援の充実を目指して				
参加議員名	*複数参加の場合記入 八代毅利				
目的・ 内容・ 結果等 (別紙可)	別紙				
上記活動 に要した 経費	会場費	円	内訳		
	講師費	円	内訳		
	交通費(別紙可)				
	経路	利用交通機関	積算	金額	領収書番号
	甲子園~梅田	阪神	往復	540円	
	大阪~新大阪	JR	往復	320円	
				円	
				円	
	交通費計			860円	
	宿泊費	円	内訳		
	食糧費	円	内訳		
	資料費	円	内訳		
	講習・記録費	円	内訳		
	負担金	15,000円	内訳		R-4-1
	円	内訳			
活動経費合計			15,860円		
支出報告	以上のとおり活動し経費を支出しました。			議員名 八代毅利 	
備考					

- \* スペースが足りない場合は、別途資料を添付してください。
- \* やむを得ず領収書を添付できないときは、支出報告欄に記載のうえ押印してください。
- \* 整理番号欄は、必要に応じて適宜使用してください。

# 視察行程表

#####

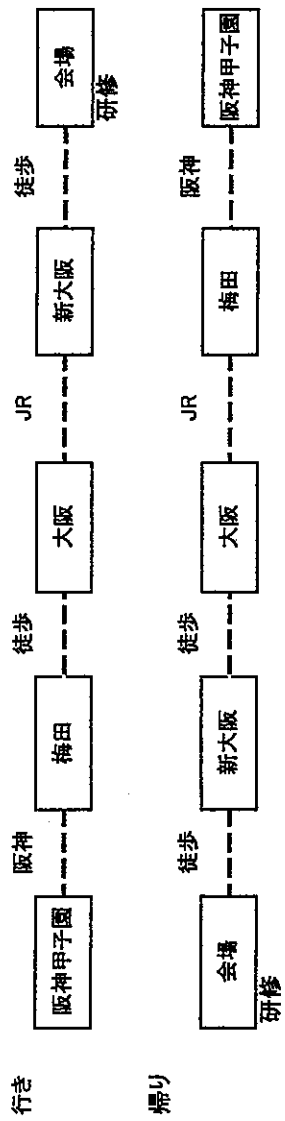

(様式7)

## 領 収 書 等 貼 付 用 紙

整理番号	R-4-1		
項 目 ※該当する項目 一つに☑する	<input type="checkbox"/> 1:調査研究費 <input checked="" type="checkbox"/> 2:研修・会議費 <input type="checkbox"/> 3:広報・広聴費 <input type="checkbox"/> 4:資料購入費 <input type="checkbox"/> 5:交通・通信費 <input type="checkbox"/> 6:人件費 <input type="checkbox"/> 7:事務費 <input type="checkbox"/> 8:事務所費		
備 考 (按分率等)			
支出年月日	平成30年7月17日	支出先	地方議員研究会
支出金額	¥ 15,000	充当額	¥ 15,000
支出内容	地方議員研究会 「大人のひきこもり問題を考える」受講料		

領 収 証

八代 毅利 様      30 年 7 月 17 日

---

★      **¥15,000**

---

但 7/17 10:00~「大人のひきこもり問題を考える」  
研修会受講代として

上 記 正 に 領 収 いた した

一般社団法人地方議員研究会  
〒532-0004  
大阪市淀川区西宮原2丁目6-16-639  
TEL 06 (7878) 6297

- ※ 重ねないで4隅をのりづけし、必要記載事項を消さないように注意してください。
- ※ この用紙に貼りきれない場合は、2枚目以降、別紙(白紙等)を使用することも可とします。
- ※ 領収書の横に領収書番号を記入してください。
- ※ 整理番号欄は、必要に応じて適宜使用してください。

# 未来を見据えた若者支援と 親支援の充実を目指して

in 大阪

7月17日(火)

10:00~12:30 講師 水野 達朗

大人のひきこもり  
問題を考える

【10年後の自治体に影響を与える  
若者支援について】

- ・ひきこもりの現状と課題
- ・合理的な社会投資としての若者支援
- ・行政支援の現状と課題
- ・議員として悩んでおきたい行政支援のポイント

14:00~16:30 講師 山下 真理子

不登校支援における  
行政支援と民間支援の  
相違点

【不登校支援と家庭教育支援の  
現場で活躍する支援者から  
議員に向けての問題提起】

- ・不登校の予防は学齢期から
- ・行政と民間の連携
- ・行政と民間の支援への転換
- ・現場の真実

7月18日(水)

10:00~12:30 講師 水野 達朗

家庭教育支援から取り組む  
合理的な社会投資とは

【国の有識者会議の委員が  
解説する最新議論】

- ・予防的な家庭教育支援の現状
- ・文科省の家庭教育支援に関する  
検討委員会の要点と解説
- ・家庭教育支援の先進事例の紹介と解説
- ・合理的な社会投資のために議員としてできる

14:00~16:30 講師 水野 達朗

福祉と教育の縦割りを  
乗り越える

【ネウボラとアウトリーチ型  
家庭教育支援の連動が  
生み出す親子の笑顔】

- ・ネウボラとは何か
- ・日本版ネウボラ(子育て世代包括支援センター)の  
課題と展望
- ・福祉と教育の縦割りの現状
- ・真の「切れ目のない子育て支援」とは



講師 山下 真理子 やました まりこ

一般社団法人家庭教育支援センターベアレンツキャンプ所属。家庭教育チーフアドバイザー。不登校専門の訪問カウンセリング領域と、保護者対象の家庭教育支援領域を専門分野としている。

不登校支援では待っているだけでは解決できないケースに対して、直接的に家庭に介入して支援をするアウトリーチ型支援で多くの不登校の子どもたちを復学へと導く。家庭教育支援では保護者に寄り添い日々の悩みを傾聴するカウンセリングだけでなく、どのように対応をすれば子どもの自立を育めるのかなどを具体的にアドバイスもしている。PTA主催の家庭教育講演会や各種団体の不登校セミナーの講師としても活躍中。

講師 水野 達朗 みずの たつろう

一般社団法人家庭教育支援センターベアレンツキャンプ代表理事、大阪府大東市教育委員、文部科学省「家庭教育支援チームの在り方に関する検討委員会」委員、文部科学省「家庭教育支援手法等に関する検討委員会」委員、文部科学省「家庭教育支援の推進方策に関する検討委員会」委員、大阪府教育委員会「こころの再生百人衆」など

不登校の復学支援や予防・開発的な家庭教育支援を積極的にやっている。自治体対象の家庭教育支援プロジェクトなどの社会的支援や、国の家庭教育支援政策、家庭教育の重要性を啓蒙する講演会やセミナーなども行っている。著書に、「ころんでも立ち上がれる子はあなたが育てる」(教養舎2013年4月出版)、「無理して学校へ行かなくてもいい、は本当か」(PHP研究所2015年10月出版)など

## 地方議員研究会

\* 当社類似名称を名乗る企業、団体から案内チラシが届くとの相談が寄せられておりますが、当社とは全く関係ございません。テーマ、チラシレイアウト等も同じ悪質な団体もございますので、お間違いのないようくれぐれもご注意ください。

地方議員研究会 主催

未来を見据えた若者支援と親支援の充実を目指して①

～福祉と教育への社会投資が自治体にもたらすベネフィットとは～

大人のひきこもり問題を考える

～10年後の自治体に影響を与える若者支援について～

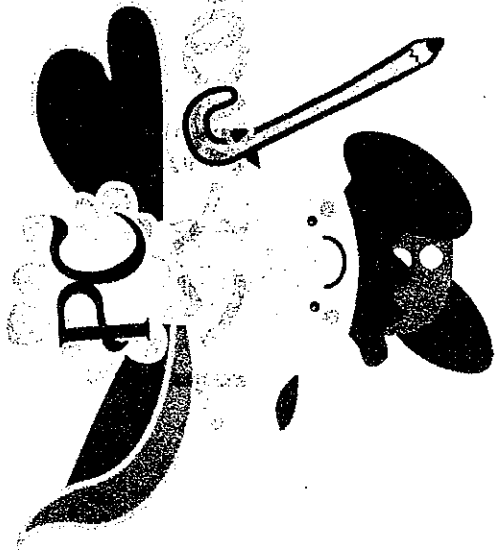



講師：水野達朗

(家庭教育支援センターペアレンツキャンプ代表理事)

(様式2-2)

政務活動記録簿 (研修・会議費)

整理番号	R-5	会派名(議員名)	八代毅利		
年月日	平成30年8月2日(木) ~ 平成30年8月3日(金)				
開催場所 (都市・施設名等)	エル・おおさか (大阪府労働センター) 大阪市中央区北浜東3-14				
研修・会議名	地方議員研修会 「安心して住み続けられる地域づくりを考える」				
参加議員名	*複数参加の場合記入 八代毅利				
目的・ 内容・ 結果等 (別紙可)	別紙				
上記活動 に要した 経費	会場費	円	内訳		
	講師費	円	内訳		
	交通費 (別紙可)				
	経路	利用交通機関	積算	金額	領収書番号
	甲子園~梅田	阪神	2往復	1,080 円	
	東梅田~天満橋	地下鉄	2往復	720 円	
				円	
				円	
	交通費 計			1,800 円	
	宿泊費	円	内訳		
	食糧費	円	内訳		
	資料費	円	内訳		
	講習・記録費	円	内訳		
負担金	25000	円	内訳	R-5-1	
		円	内訳		
活動経費 合計			26,800 円		
支出報告	以上のとおり活動し経費を支出しました。			議員名	
				八代毅利   印	
備考					

- \* スペースが足りない場合は、別途資料を添付してください。
- \* やむを得ず領収書を添付できないときは、支出報告欄に記載のうえ押印してください。
- \* 整理番号欄は、必要に応じて適宜使用してください。

# 視察行程表

8月2日 8月3日 七も

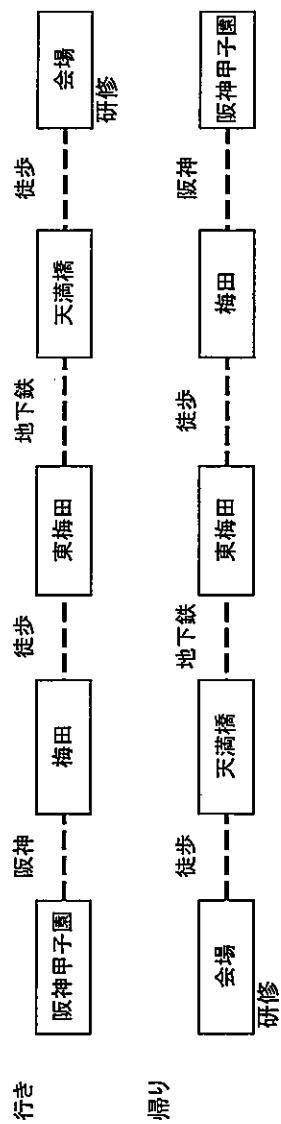

(様式7)

### 領 収 書 等 貼 付 用 紙

整理番号	R-5-1		
項 目 ※該当する項目 一つに☑する	<input type="checkbox"/> 1:調査研究費	<input checked="" type="checkbox"/> 2:研修・会議費	<input type="checkbox"/> 3:広報・広聴費 <input type="checkbox"/> 4:資料購入費
	<input type="checkbox"/> 5:交通・通信費	<input type="checkbox"/> 6:人件費	<input type="checkbox"/> 7:事務費 <input type="checkbox"/> 8:事務所費
備 考 (按分率等)			
支出年月日	平成30年7月30日	支出先	NPO建設政策研究所
支出金額	¥ 25,000	充当額	¥ 25,000
支出内容	地方議員研修会 「安心して住み続けられる地域づくりを考える」 受講料		

領 収 書

NO. \_\_\_\_\_

八代 毅利 様

金額

¥ 25,000円也

参加者 八代 毅利 様  
 但 第17回地方議会議員研修会参加費  
 2018年 7月 30日 上記正に領収いたしました。

NPO建設政策研究所 関西支所  
 理事長 中山 徹  
 〒540-0035 大阪府大阪市中央区金鐘町1-1  
 AKレジデンス501号室  
 電話：06-6941-6058 FAX：06-6941-6115  
 E-mail:nre28145@nifty.com

別紙受講証明書あり

- ※ 重ねないで4隅をのりづけし、必要記載事項を消さないように注意してください。
- ※ この用紙に貼りきれない場合は、2枚目以降、別紙（白紙等）を使用することも可とします。
- ※ 領収書の横に領収書番号を記入してください。
- ※ 整理番号欄は、必要に応じて適宜使用してください。



## 受講証明書

受講者氏名

西宮市議会議員

八代 毅利

様

研修会名称	第17回 地方議会議員研修会
日時	2018年8月2日(木) 13時～ 8月3日(金) 15時
会場	エル・おおさか 大阪市中央区北浜東3-14

御貴殿が標記研修会を受講されたことを証明します。

2018年8月3日

NPO 建設政策研究所 関西支所

問合せ先: NPO 建設政策研究所 関西支所  
〒540-0035 大阪市中央区釣鐘町1丁目1-1  
AKレジデンス501号室  
TEL(06)6941-6058 FAX(06)6941-6115

# 第17回 地方議会議員研修会

# 安心して住み続けられる 地域づくりを考える

**1日目 全体会 13時～17時**

記念講演

## 自治体の 災害対応力の強化

河田 恵昭

関西大学 社会安全学部 特別任命教授  
人と防災未来センター長



特別講演

## 台風第12号「紀伊半島大水害」を経験して 「人の命が一番」を基本に 災害に強い町づくり

新元 明生

三重県南牟婁郡紀宝町 危機管理監



**2日目 選科 9時20分～15時**

3つのコース  
から選択

- 選科A 防災・減災対策
- 選科B 公共施設の再編
- 選科C 対人社会サービス再構築

選科A

## 自治体の防災・減災対策と 災害時の議会・議員の役割

- 講義1 自治体の防災・減災マネジメント
- 講義2 新たな地域防災活動
- 講義3 災害時の議会・議員の役割

鍵屋 一

跡見学園女子大学 コミュニティデザイン学科 教授  
(一社)危機管理教育研究所 主任研究員



選科B

## 公共施設の再編と 都市計画・まちづくり

- 講義1 公共施設・地域再編と国の動向
- 講義2 公共施設の統廃合と自治体の取り組み
- 講義3 公共施設の再編と住民参加

森 裕之

立命館大学 政策科学部 教授

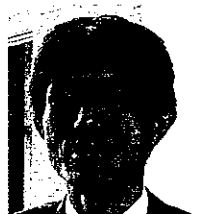

選科C

## 人口減少時代の地域づくり ～公共空間の再構築による持続可能な社会の創出

- 講義1 地域社会を取り巻く状況の変化と課題  
(人口・産業・行財政改革)
- 講義2 プラットホーム～対人社会サービスの確保とそのしくみづくり
- 講義3 繋がりの再構築  
～地域における「場」と「関係」の  
構築に向けた取り組み

沼尾 波子

東洋大学 国際学部国際地域学科 教授



日時 **2018年  
8月2日(木)～3日(金)**

会場 **エル・おおさか** (大阪府立労働センター)

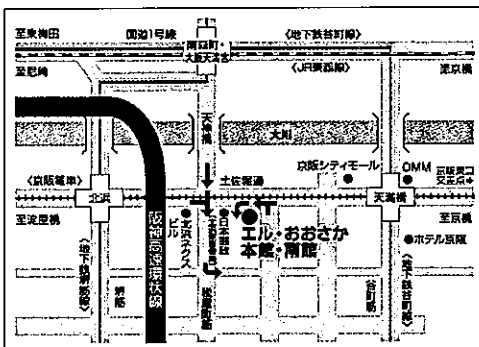

大阪市中央区北浜東3-14  
TEL 06-6942-0001  
FAX 06-6942-1933



主催：NPO 法人 建設政策研究所 関西支所

TEL：06-6941-6058 FAX：06-6941-6115

E-mail: ncc20145@ncc.or.jp

安心して住み続けられる地域づくりを考える

# 第17回 地方議会議員研修会

## 資料集

### 「大阪」の由来は？

「大阪」の名が全国区になったのは、秀吉がここに城を築いてからで、それまでは、古代からの「難波・なにわ」という地名はあったが、城の建てられたあたりは淀川の河口に位置する、さびれた台地だったらしい。

(縄文時代は、海の中?)

本願寺の蓮如が、この地に石山本願寺を設けたことに関する文書に、はじめて「大阪」という地名がみられるが、それまでは「小坂」「尾坂」と書いていて、発音は「おさか」「おざか」だったと言われている。

これは、蓮如上人が「小」よりも「大」の方が縁起が良いというので文字を変えたとも伝えられるが、秀吉が変えたとする説もあるらしい。

文字が「大」に変わったことで「おさか」「おざか」という本来の地名の呼び方が「おおさか」「おおざか」に変わっていったのだろうと想像できます。

ただ、この時代では、「さか」の字は「坂」が使われており、いま使われている「阪」に変わるのは明治時代に入ってからのことのようです。

土偏は、「土にかえる」というのが死を意味するように、土は死に結びつくという理由から、「繁栄する」という意味のあることと偏に変わった。という由来があるようです。

地名について色々調べてみると、面白いことが分かります。

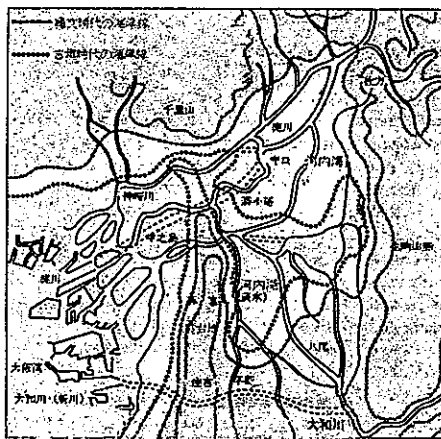

縄文時代～古墳時代の大阪平野

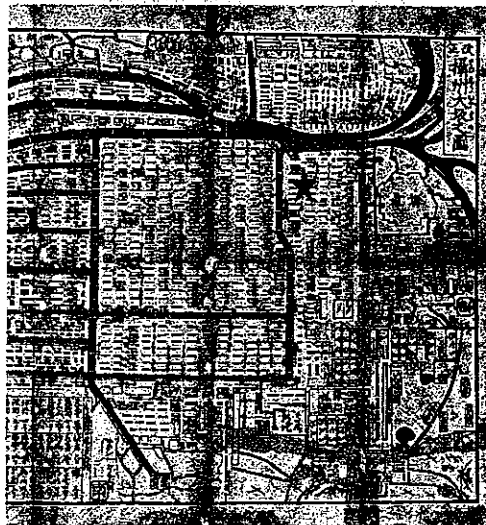

享保時代の現在地

2018年 8月2日(木)～3日(金)  
会場 エル・おおさか (大阪府立労働センター)  
主催：NPO法人 建設政策研究所 関西支所

(様式2-2)

## 政務活動記録簿

(研修・会議費)

整理番号	R-6	会派名(議員名)			八代毅利
年月日	平成30年8月7日(火) ~ 平成30年8月7日(火)				
開催場所 (都市・施設名等)	内田洋行 東京ユビキタス協創広場CANVAS 東京都中央区新川2-4-7				
研修・会議名	AI技術と自治体の経営・サービス改革				
参加議員名	*複数参加の場合記入 八代毅利				
目的・ 内容・ 結果等 (別紙可)	別紙参照				
上記活動 に要した 経費	会場費	円	内訳		
	講師費	円	内訳		
	交通費(別紙可)				
	経路	利用交通機関	積算	金額	領収書番号
	甲子園口~東京	JR・新幹線	往復	29,720 円	R-6-1
	東京~新川	都バス	行き	210 円	
	会場~東京駅	タクシー	帰り	490 円	R-6-2
				円	
	交通費計			30,420 円	
	宿泊費	円	内訳		
	食糧費	円	内訳		
資料費	円	内訳			
講習・記録費	円	内訳			
負担金	15,000 円	内訳		R-6-3	
	円	内訳			
活動経費合計			45,420 円		
支出報告	以上のとおり活動し経費を支出しました。			議員名	
				八代毅利 	
備考					

- \* スペースが足りない場合は、別途資料を添付してください。
- \* やむを得ず領収書を添付できないときは、支出報告欄に記載のうえ押印してください。
- \* 整理番号欄は、必要に応じて適宜使用してください。

# 視察行程表



研修受講  
 10:00~16:55  
 東京都中央区新川2-4-7  
 内田洋行 東京ユビキタス協創広場CANVAS

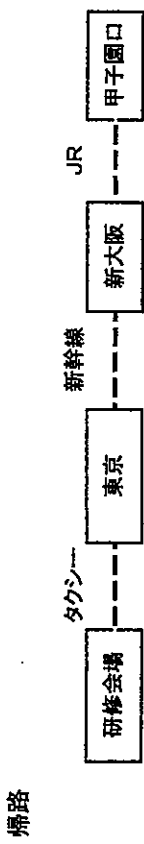

(様式7)

### 領 収 書 等 貼 付 用 紙

整理番号	R-6-1		
項 目 ※該当する項目 一つに☑する	<input type="checkbox"/> 1:調査研究費	<input checked="" type="checkbox"/> 2:研修・会議費	<input type="checkbox"/> 3:広報・広聴費 <input type="checkbox"/> 4:資料購入費
	<input type="checkbox"/> 5:交通・通信費	<input type="checkbox"/> 6:人件費	<input type="checkbox"/> 7:事務費 <input type="checkbox"/> 8:事務所費
備 考 (按分率等)			
支出年月日	2018/8/3、2018/8/7	支出先	JR
支出金額	¥ 29,720	充当額	¥ 29,720
支出内容	甲子園口～東京 新幹線代 往復		

領 収 書 八代毅利 様  
 Receipt  
 領収年月日 2018.-8.-3  
 金 額 ¥14,860 (消費税等込み)  
 上記金額確かに領収いたしました  
 購入商品 JR乗車券類 JR tickets  
 (西日本旅客鉄道株式会社 2枚)  
 甲子園口駅  
 甲子園口駅F1発行 50397-02

印紙税申告納  
付につき大淀  
税務署承認済

駅-No 440101 領収書-No 43  
窓口-No 250

領 収 書  
八代毅利 様

金額 ¥14,860円  
「消費税等込み」

但し、乗車券類として

上記金額確かに領収致しました

30年8月7日  
東海旅客鉄道株式会社

ご利用いただきましてありがとうございます

印紙税申告納  
付につき名古屋中村  
税務署承認済

東京駅

現金出納社員

- ※ 重ねないで4隅をのり
- ※ この用紙に貼りきれない  
します。
- ※ 領収書の横に領収書番
- ※ 整理番号欄は、必要に

いように注意してください。  
白紙等) を使用することも可と

(様式7)

### 領 収 書 等 貼 付 用 紙

整理番号	R-6-2		
項 目 ※該当する項目 一つに☑する	<input type="checkbox"/> 1:調査研究費	<input checked="" type="checkbox"/> 2:研修・会議費	<input type="checkbox"/> 3:広報・広聴費 <input type="checkbox"/> 4:資料購入費
	<input type="checkbox"/> 5:交通・通信費	<input type="checkbox"/> 6:人件費	<input type="checkbox"/> 7:事務費 <input type="checkbox"/> 8:事務所費
備 考 (按分率等)			
支出年月日	平成30年8月7日	支出先	東京タクシー
支出金額	¥ 490	充当額	¥ 490
支出内容	会場～東京駅 タクシー代		
<p>領 収 書</p> <p>現・チ・ク・割引 No.1475 日付 '18年08月07日 車番 103430 000 基本運賃 ¥490円 運賃料金計 ¥490円 通行料他計 ¥0円 合計 ¥490円</p> <p>上記の通り領収致しました 毎度ご乗車ありがとうございます。 お忘れ物は当社へ 東京タクシー株式会社 東京都足立区六木1-17-29 TEL 03-5856-0620</p>			

帰り用が足りなくて  
いたためタクシー  
利用

- ※ 重ねないで4隅をのりづけし、必要記載事項を消さないように注意してください。
- ※ この用紙に貼りきれない場合は、2枚目以降、別紙（白紙等）を使用することも可とします。
- ※ 領収書の横に領収書番号を記入してください。
- ※ 整理番号欄は、必要に応じて適宜使用してください。

(様式7)

### 領 収 書 等 貼 付 用 紙

整理番号	R-6-3		
項 目 ※該当する項目 一つに☑する	<input type="checkbox"/> 1:調査研究費	<input checked="" type="checkbox"/> 2:研修・会議費	<input type="checkbox"/> 3:広報・広聴費 <input type="checkbox"/> 4:資料購入費
	<input type="checkbox"/> 5:交通・通信費	<input type="checkbox"/> 6:人件費	<input type="checkbox"/> 7:事務費 <input type="checkbox"/> 8:事務所費
備 考 (按分率等)			
支出年月日	平成30年8月7日	支出先	地域科学研究会
支出金額	¥ 15,000	充当額	¥ 15,000
支出内容	「A I 技術と自身体の経営・サービス改革」受講料		

### 領 収 証

No. 037

八代毅利 殿

金 額									
			7	15	000	—			

但し「AI技術と自身体の経営・サービス改革」  
上記金額正に領収いたしました セミナー参加費として  
2018年8月7日

〒102-0082 東京都千代田区千代田6-4  
TEL03 (3234) 1231 FAX03 (3234) 1232 アイオンス第2  
株式会社 地域科学研究会  
代表取締役 八代毅利 富 美雄

- ※ 重ねないで4隅をのりづけし、必要記載事項を消さないように注意してください。
- ※ この用紙に貼りきれない場合は、2枚目以降、別紙(白紙等)を使用することも可とします。
- ※ 領収書の横に領収書番号を記入してください。
- ※ 整理番号欄は、必要に応じて適宜使用してください。





2018年度VIII期事業【第4回】AI活用戦略セミナー

# AI技術と自治体の経営・サービス改革

～実証実験の成果と導入・利活用に向けた方策・展望～

2018年8月7日(火) 10:00～16:55

【講師陣】

矢野 雅文 氏／東北大学名誉教授、元東北大学電気通信  
研究所所長、(株)イリスコミュニケーション取  
締役社長

横田 明美 氏／千葉大学大学院社会科学研究院准教授

狩野 英司 氏／(一社)行政情報システム研究所  
調査普及部主席研究員

春日井 喬晶 氏／川崎市総務企画局情報管理部ICT推進課

河野 大輔 氏／富士通(株)行政ビジネス推進統括部行政  
第三ビジネス推進部シニアマネージャー

主催：電子自治体推進パートナーズ

会場：内田洋行 東京ユビキタス協創広場CANVAS

協賛：(株)アイネス

北日本コンピューターサービス(株)

(株)BSNアイネット

(株)両備システムズ

富士電機(株)

特別協賛(会場提供)：(株)内田洋行

事務局



あすの街と村を考える

地域科学研究会

東京都千代田区一番町6-4

ライオンズ第2-106 〒102-0082

TEL 03(3234)1231 FAX 03(3234)4993

<http://cloud.chiikikagaku-k.co.jp/>

時	講義内容	頁
10:00 ? 11:15	<p><b>1. A I の「実力」と得意領域</b> ～開発状況に診る活用方法、未知の問題への対応～</p> <p>東北大学名誉教授、元東北大学電気通信研究所所長 株イリスコミュニケーション取締役社長 矢野 雅文 氏</p> <p>(1) 人工知能の生い立ち (2) 人工知能の得意技～A I の知は探索的な知～ (3) 人工知能の不得意技～A I はKYです～ (4) 人工知能は人間のしもべだ (5) 人工知能を上手に使うには</p> <p style="text-align: right;">【質疑応答】</p>	1-1 ? 1-13
11:25 ? 12:40	<p><b>2. A I の利活用に向けた検討課題</b> ～消費者保護と行政運営の視点から～</p> <p>千葉大学大学院社会科学研究院准教授 横田 明美 氏</p> <p>(1) A I の利活用に向けた検討課題 (2) A I で変わる社会における行政規制のイメージ (3) A I で変わる社会における行政運営のあり方 (4) 課題と展望</p> <p style="text-align: right;">【質疑応答】</p>	2-1 ? 2-12
13:40 ? 14:55	<p><b>3. A I と自治体行政—実証実験の成果・課題と本番運用への展望</b> ～業務改革、サービス向上への期待と今後～</p> <p>(一社)行政情報システム研究所調査普及部主席研究員 狩野 英司 氏</p> <p>(1) 自治体行政にとってのA I (2) A I 導入を通じた業務改革・サービス向上 (3) 実証実験の成果と本番運用に向けた課題 (4) 今後の展望</p> <p style="text-align: right;">【質疑応答】</p>	3-1 ? 3-29
15:05 ? 16:15	<p><b>4. (川崎市) A I (人工知能) を活用した問合せサービスに関する実証実験について</b></p> <p>川崎市総務企画局情報管理部ICT推進課 春日井 喬晶 氏</p> <p>(1) はじめに (2) 平成28年度実証実験について (3) 平成29年度実証実験について (4) 今後の検討項目(予定)</p> <p style="text-align: right;">【質疑応答】</p>	4-1 ? 4-15
16:25 ? 16:55	<p><b>5. 保育所入所選考へのA I 技術導入</b> ～さいたま市の実証実験プロセスと成果・課題～</p> <p>富士通㈱公共・地域営業グループ行政ビジネス推進統括部 行政第三ビジネス推進部シニアマネージャー 河野 大輔 氏</p> <p>(1) 保育所入所事務の概要 (2) 保育所入所A I マッチングツールの概要 (3) さいたま市における実証実験のプロセスと成果</p> <p style="text-align: right;">【質疑応答】</p>	5-1 ? 5-7



## 政務活動記録簿

(広報・広聴費)

整理番号	K-1	会派名(議員名) 八代毅利				
年月日	平成30年4月10日(火) ~ 平成30年5月21日(月)					
開催場所						
活動名	2018春号 政務活動報告書 作成・配布					
参加議員名	*複数参加の場合記入					
目的・内容・結果等(別紙可)						
上記活動に要した経費	会場費	円	内訳			
	講師費	円	内訳			
	交通費(別紙可)					
	経路	利用交通機関	積算	金額	領収書番号	
				円		
				円		
	交通費計				円	
	消耗品費	円	内訳			
	食糧費	円	内訳			
	印刷製本費	302,746	円	内訳	16000枚	
	資料費	円	内訳			
	記録費	円	内訳			
	委託費	31,752	円	内訳	6000枚ポスティング代	
通信費	円	内訳				
活動経費合計			334,498円			
支出報告	以上のおり活動し経費を支出しました。			議員名 八代毅利 ●		
備考						

- \* スペースが足りない場合は、別途資料を添付してください。
- \* やむを得ず領収書を添付できないときは、支出報告欄に記載のうえ押印してください。
- \* 整理番号欄は、必要に応じて適宜使用してください。

## 政務活動費市政報告チェックリスト

市政報告に関する経費に政務活動費を充当する場合は、発行した号毎にこのチェックリストを作成記入し、議員名を自署して提出して下さい。チェックリストは、収支報告書及び領収書等の証拠書類とともに公開されます。

議員名（自署）

代穀利

市政報告	2018春	号	発行日 又は納品日	30 20年 4月 22日
発行部数	16000	部	充当率	100% を充当 ※3分の1、100%などの割合を記入

★ 政務活動費を充当する場合、以下にチェックが必要です。

「政務活動費運用に関する手引き」p12を参照

領収書、納品書、請求書（3点とも業者発行のものに限る）を添付しています。

★ 全額充当する場合は、原則として以下のすべてにチェックが必要です。

全額充当の場合、政務活動目的以外の記載の混在はできません。

「政務活動費運用に関する手引き」p11～p12を参照

① 市政報告の発行は、自己の選挙前事前運動と混同されないよう、発行時期及び発行部数等が大きく偏らないように配慮しなければなりません。

- 任期中はじめての発行が自己の選挙前ではありません
  - 市政報告を自己の選挙前だけに集中させていません
  - 選挙前だけそれまでの発行部数を大幅に増刷していません
- ※選挙前とは選挙6ヶ月前をいう。

② 市政報告の発行は自己の宣伝行為と混同されないよう、内容及び写真等の使用には十分配慮しなければなりません。

- 市政と無関係な事項、宣伝を含む事項を掲載していません
- 発行者特定の目的を超えた不必要な自己等の写真等を掲載していません
- 自己の氏名やスローガンなどを不自然に大きく掲載していません

次ページに続く

(様式7)

### 領 収 書 等 貼 付 用 紙

整理番号	K-1-1-			
項 目 ※該当する項目 一つに☑する	<input type="checkbox"/> 1:調査研究費	<input type="checkbox"/> 2:研修・会議費	<input checked="" type="checkbox"/> 3:広報・広聴費	<input type="checkbox"/> 4:資料購入費
	<input type="checkbox"/> 5:交通・通信費	<input type="checkbox"/> 6:人件費	<input type="checkbox"/> 7:事務費	<input type="checkbox"/> 8:事務所費
備 考 (按分率等)				
支出年月日	平成30年5月21日	支出先	兵田印刷工芸(株)	
支出金額	¥ 248,400	充当額	¥ 248,400	
支出内容	2018春政務活動報告書作成費 5000部			

## 領 収 書

No. \_\_\_\_\_

八代 毅利 様

平成 30 年 5 月 21 日

金 額									
			2	4	8	4	0	0	

但し

上記の金額正に領収いたしました



- ※ 重ねないで4隅をのりづけし、必要記載事項を消さないように注意してください。
- ※ この用紙に貼りきれない場合は、2枚目以降、別紙(白紙等)を使用することも可とします。
- ※ 領収書の横に領収書番号を記入してください。
- ※ 整理番号欄は、必要に応じて適宜使用してください。

# 納品書

約定・一括 No. 029562-1-A

平成 30年 4月 6日

八代 毅利 様

お客様コード

受注番号 037368/01

担当者



兵田印刷工業株式会社  
新しい価値を生み出すクリエイティブ印刷のエキスパート  
 〒653-8136 西宮市立屋町3-16 TEL.0798(47)3501 FAX.0798(41)3713

品名	数量	単位	単価	金額	消費税等	摘要
A3DM折り(政務活動報告書)	5,000	枚	46.00	230,000	18,400	037368
	以下	余白				

毎度ありがとうございます。  
上記の通り納品申し上げます。

税抜金額計	消費税等計	合計額
230,000	18,400	248,400





(様式7)

### 領 収 書 等 貼 付 用 紙

整理番号	K-1-1-2		
項 目 ※該当する項目 一つに☑する	<input type="checkbox"/> 1:調査研究費 <input type="checkbox"/> 2:研修・会議費 <input checked="" type="checkbox"/> 3:広報・広聴費 <input type="checkbox"/> 4:資料購入費 <input type="checkbox"/> 5:交通・通信費 <input type="checkbox"/> 6:人件費 <input type="checkbox"/> 7:事務費 <input type="checkbox"/> 8:事務所費		
備 考 (按分率等)			
支出年月日	平成30年4月22日	支出先	ラスクル(株)
支出金額	¥ 28,134	充当額	¥ 28,134
支出内容	2018春政務活動報告書印刷代 (6000部)		

- ※ 重ねないで4隅をのりづけし、必要記載事項を消さないように注意してください。
- ※ この用紙に貼りきれない場合は、2枚目以降、別紙（白紙等）を使用することも可とします。
- ※ 領収書の横に領収書番号を記入してください。
- ※ 整理番号欄は、必要に応じて適宜使用してください。

# 領収書



日付: 2018年4月22日  
領収書番号: R-1804132283

八代毅利 様



ラクスル株式会社

〒141-0021 東京都品川区上大崎2-24-9 アイケイビル 1F  
tel: 03-4577-9200 mail: contact@raksul.com

**¥28,134-**

98

但し 商品代として  
上記金額を正に受領いたしました。

商品名 / 商品仕様	部数	出荷日	金額
(政務活動報告書 2018 春号 3つ巻き折り) チラシ・フライヤー-A3,両面カラー,光沢紙(コート),標準: 90kg,折り加工: 巻き3つ折り	6,000部	2018年 4月22日	¥26,050
注文内容:	商品:		¥26,050
注文合計:			¥2,084
消費税:			¥28,134
ご請求合計金額:			

お支払い方法:

クレジットカード

# 納品書



日付: 2018年4月22日  
納品書番号: I-1804132283

八代毅利 様



ラクスル株式会社

〒141-0021 東京都品川区上大崎2-24-9 アイケイビル 1F  
tel: 03-4577-9200 mail: contact@raksul.com

この度は、ラクスルをご利用いただきまして誠にありがとうございました。  
下記の通り、納品いたしました。

ご注文番号	商品名 / 商品仕様	部数	出荷日	金額
99	<div style="background-color: black; width: 100px; height: 15px; margin-bottom: 5px;"></div> (政務活動報告書 2018 巻号 3 つ巻き折り) チラシ・フライヤー、A3,両面カラー,光沢紙(コート),標準 : 90kg,折り加工: 巻き3つ折り	6,000部	2018年 4月22日	26050

注文内容: 商品:  
 注文合計: ¥26,050  
 消費税: ¥2,084  
 ご請求合計金額: ¥28,134

お支払い方法: クレジットカード

お客様へ (必ずご確認ください)

- ・ 本書面は納品書であり、領収書ではございません。
- ・ 領収書が必要な方は、マイページの「注文に関する各種書類」より発行いただけます。

# 請求書



日付: 2018年4月13日  
請求書番号: B-1804132283

八代毅利 様

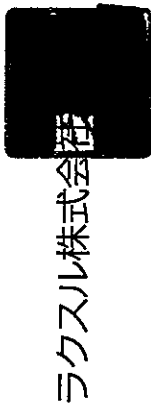

〒141-0021 東京都品川区上大崎2-24-9 アイケイビル 1F  
tel: 03-4577-9200 mail: contact@raksul.com

この度は、ラクスルをご利用いただきまして誠にありがとうございました。  
下記の通り、ご請求申し上げます。

ご注文番号	商品名 / 商品仕様	部数	出荷日	金額
[REDACTED]	(政務活動報告書 2018 春号 3つ巻き折り) チラシ・フライヤー-A3,両面カラー,光沢紙(コート),標準 : 90kg,折り加工: 巻き3つ折り	6,000部	2018年 4月22日	¥26,050

注文内容: 商品:  
注文合計: ¥26,050  
消費税: ¥2,084  
ご請求合計金額: ¥28,134

お支払い方法: クレジットカード

(様式7)

### 領 収 書 等 貼 付 用 紙

整理番号	K-1-1-3		
項 目 ※該当する項目 一つに☑する	<input type="checkbox"/> 1:調査研究費 <input type="checkbox"/> 2:研修・会議費 <input checked="" type="checkbox"/> 3:広報・広聴費 <input type="checkbox"/> 4:資料購入費 <input type="checkbox"/> 5:交通・通信費 <input type="checkbox"/> 6:人件費 <input type="checkbox"/> 7:事務費 <input type="checkbox"/> 8:事務所費		
備 考 (按分率等)			
支出年月日	平成30年4月23日	支出先	ラスクル(株)
支出金額	¥ 26,212	充当額	¥ 26,212
支出内容	2018 <sup>春</sup> 政務活動報告書印刷代 (5000部)		

- ※ 重ねないで4隅をのりづけし、必要記載事項を消さないように注意してください。
- ※ この用紙に貼りきれない場合は、2枚目以降、別紙(白紙等)を使用することも可とします。
- ※ 領収書の横に領収書番号を記入してください。
- ※ 整理番号欄は、必要に応じて適宜使用してください。

# 領収書



日付: 2018年4月23日  
領収書番号: R-1804146573

八代毅利 様



ラクスル株式会社

〒141-0021 東京都品川区上大崎2-24-9 アイケイビル 1F  
tel: 03-4577-9200 mail: contact@raksul.com

**¥26,212-**

102

但し 商品代として  
上記金額を正に受領いたしました。

ご注文番号	商品名 / 商品仕様	部数	出荷日	金額
	(政務活動報告書2018春号DM折り) チラシ・フライヤー、A3,両面カラー,光沢紙(コート),標準 : 90kg,折り加工: DM折り(2つ折り +巻き3つ折り)	5,000部	2018年 4月23日	¥24,270
	注文内容:			¥24,270
	注文合計:			¥1,942
	消費税:			¥26,212
	ご請求合計金額:			
	商品:			
	お支払い方法:			クレジットカード

## 納品書



日付: 2018年4月23日  
納品書番号: I-1804146573

八代毅利 様

  
ラクスル株式会社

〒141-0021 東京都品川区上大崎2-24-9 アイケイビル 1F  
tel: 03-4577-9200 mail: contact@raksul.com

この度は、ラクスルをご利用いただきまして誠にありがとうございました。  
下記の通り、納品いたしました。

ご注文番号	商品名 / 商品仕様	部数	出荷日	金額
	(政務活動報告書2018春号DM折り) チラシ・フライヤー、A3,両面カラー,光沢紙(コート),標準:90kg,折り加工:DM折り(2つ折り +巻き3つ折り)	5,000部	2018年 4月23日	24270

103

注文内容:  
注文合計:  
消費税:  
ご請求合計金額:

商品:  
¥24,270  
¥24,270  
¥1,942  
¥26,212

お支払い方法:

クレジットカード

お客様へ (必ずご確認ください)

- ・ 本書面は納品書であり、領収書ではありません。
- ・ 領収書が必要な方は、マイページの「注文に関する各種書類」より発行いただけます。

# 請求書



日付: 2018年4月14日  
請求書番号: B-1804146573

八代毅利 様

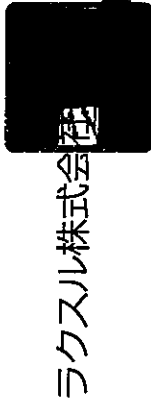

〒141-0021 東京都品川区上大崎2-24-9 アイケイビル 1F  
tel: 03-4577-9200 mail: contact@raksul.com

この度は、ラクスルをご利用いただきまして誠にありがとうございました。  
下記の通り、ご請求申し上げます。

ご注文番号	商品名 / 商品仕様	部数	出荷日	金額
[Redacted]	(政務活動報告書2018春号DM折り) チラシ・フライヤー、A3,両面カラー,光沢紙(コート),標準 : 90kg,折り加工: DM折り(2つ折り +巻き3つ折り)	5,000部	2018年 4月23日	¥24,270

注文内容:  
注文合計: ¥24,270  
消費税: ¥1,942  
ご請求合計金額: ¥26,212

商品:  
¥24,270  
¥24,270  
¥1,942  
¥26,212

お支払い方法:

クレジットカード



(様式7)

### 領 収 書 等 貼 付 用 紙

整理番号	K-1-2		
項 目 ※該当する項目 一つに☑する	<input type="checkbox"/> 1:調査研究費	<input type="checkbox"/> 2:研修・会議費	<input checked="" type="checkbox"/> 3:広報・広聴費
	<input type="checkbox"/> 4:資料購入費	<input type="checkbox"/> 5:交通・通信費	<input type="checkbox"/> 6:人件費
	<input type="checkbox"/> 7:事務費	<input type="checkbox"/> 8:事務所費	
備 考 (按分率等)			
支出年月日	平成30年5月2日	支出先	(株)関西ポスティング
支出金額	¥ 31,752	充当額	¥ 31,752
支出内容	2018春政務活動報告書配布代 (6000部)		

領 収 証

八代毅利

様

No. \_\_\_\_\_

★

731,752

但

731,752

4/30年5月2日

上記正に領収いたしました

内 訳

税抜金額

消費税額等(%)

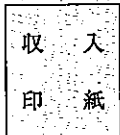

コクヨ ウケ-1097

株式会社 関西ポスティング  
 大阪市北区本庄西3丁目1番1号  
 TEL 06 (6359) 9001  
 FAX 06 (6359) 9002

- ※ 重ねないで4隅をのりづけし、必要記載事項を消さないように注意してください。
- ※ この用紙に貼りきれない場合は、2枚目以降、別紙(白紙等)を使用することも可とします。
- ※ 領収書の横に領収書番号を記入してください。
- ※ 整理番号欄は、必要に応じて適宜使用してください。

# FAX送信 御案内

宛先 FAX No. 0798-49-1378

発信 5月17日木曜日

御中

八代 様

内容: ラシ配り報告 の件

枚数: (この用紙を含めて) / 枚



株式会社 関西ポスティング

KANSAI Postage 〒531-0073

大阪市 北区 本庄西 3丁目7番5号

TEL : 06 (6359) 9001

FAX : 06 (6359) 9008

・ 送 信 欄 ・

お世話になっております。

関西ポスティング 大阪支所。

標記の件: 5/2(土)までに お復りラシ 6000部  
指定エリアにて配り完了しております。

以上

# 西宮市議会政務活動報告書

スピード・誠実をモットーに皆様のお声を市政にお届けします！

好きな言葉「至誠にして動かざる者は、未だこれ有らざるなり」

西宮市議会議員

八代まさとし  
**やしろ 毅利**

1955年12月三重県生まれ、東京工業大学理学部卒  
第一生命保険入社 システム開発、事業金融等経験、  
不動産鑑定士  
平成27年西宮市議会議員選挙にて当選  
1期目 健康福祉常任委員会副委員長、  
広報公聴特別委員会委員



八代毅利公式HP: <http://www.komei.or.jp/km/nishinomiya-yashiro-masatoshi/>

やしろ毅利 検索 click

Facebook やってます！

## ◎ 平成30年3月定例会 やしろ毅利一般質問の要点

### 1. 居住支援協議会について

住宅に困窮している低所得の高齢者、障がい者、子育て世帯等を住宅確保要配慮者（以下要配慮者と言う）といいます。昨年住宅セーフティネット法が改正され都道府県や政令市、中核市等に居住支援協議会を設置して民間賃貸住宅に円滑に入居できるよう、地方公共団体や関係団体、居住支援法人等が連携し、要配慮者と賃貸人双方に、住宅情報の提供などの支援をする仕組みを構築できるようになりました。

見守りサービス等や要配慮者の相談窓口を整備することが先決だと考えるが！

**質 問** 先進市を視察すると、どこも家賃債務保証や見守りや死後事務委任契約等の福祉サービスを整備している。これらの福祉サービスを整備することを優先的に検討すべきだ。また同時に要配慮者のための相談窓口の設置も優先順位が高いと考えるが、当局の考えはどうか？

**市の答弁** これまで市に要配慮者からの意見や要望が寄せられることが少なかったことから、居住支援のニーズが把握できていませんでした。そこで昨年不動産関係団体の協力を得て市内の不動産事業者や先進自治体を対象にアンケート調査しました。その結果、家主や不動産事業者が見守りなどの居住支援を必要としていることや、福祉や不動産関係者との連携がないと居住支援が難しいことが分かりました。今後は議員ご指摘の要支援者への相談窓口の設置や見守りなどの各種居住支援制度について調査・研究を行って参ります。

### 2. がん対策について

がんは2人のうち一人が生涯に患う国民病とも言える病である。平成18年にがん対策基本法が制定され、昨年国はがん予防を第一に据えた「第3期がん対策推進基本計画」を策定した。



胃内視鏡検査導入の進捗状況は？30代の乳がん対策はどうするのか？

**質 問** 平成28年9月定例会で胃内視鏡検査の導入を検討すると答弁したがその後の検討状況は？また、最近若くして乳がんで亡くなられた方がいるが、乳がんは30代から急激に死亡率が上昇する。国は30代は検診より自己診断が効果的としている。30代の乳がん対策はどうするのか？

**市の答弁** 胃内視鏡検査の導入は医師会も参加するががん検診精度管理検討会で検討しております。検査時の生検についても検討しております。また、30代の乳がん対策としては保健福祉センターでの乳幼児健診の際に自己診断方法を記載したシートを配布していますが、今後は市のホームページ上での公開も検討します。

がん検診受診率が低い。受診率向上策をもっとしっかり行なう必要がある！

**質 問** がん検診受診率の向上策として、受診機会を増やすことと、わかりやすいパンフレット、がん検診集中キャンペーン時にHP上での特設サイト設置や本庁舎等市の施設でのパネル展示等による啓発、かかりつけ医からの受診勧奨、がん検診の電子申請実施、市のホームページでの啓発の工夫、連携保険会社との連携強化等を行うべきだがどう考えるか？また新たに県と包括連携協定を結んだ保険会社ともしっかり連携するべきだ。

**市の答弁** 北口の集団検診を来年度から金曜日にも可能にするとともに夜間・休日検診も検討します。パンフレットをわかりやすいものに改定します。かかりつけ医からの受信勧奨も検討します。がん検診集中キャンペーンを盛り上げるためにホームページでの啓発や図書館でのパンフレット設置や啓発を検討します。電子申請も実施に向け検討致します。また連携保険会社への訪問等を行なって連携も強めます。市のホームページ上に県のがん対策を紹介する等の工夫をして参ります。

### 3. 健康ポイント制度について

日本人の死因は生活習慣病が約6割を占めている。国は健康寿命の延伸等を目標として「健康日本21」国民運動を進めている。一方本市は西宮市健康増進計画の中間見直し版によると健康寿命の延伸を目標としながら、20歳以上の一日の歩行時間がほとんど伸びておらず平成34年度目標の1日70分にはこのままでは全く届かない。



#### 健康ポイント制度を実施すべきだ！

**質問** 先進市の横浜市、越谷市、京都市に視察に行ってきた。これらの市では①項目が多すぎて焦点がぼける②多額の予算がかかる③利用者が少ない等といった問題点をクリアーしてウォーキングに特化し、簡単で楽しくためになる、そしてインセンティブがついてくる、という健康ポイント制度を実施している。横浜市のアナケート調査によると参加者の3分の2は一日の歩数が増えて、運動していなかった人の半数が運動するようになり、半数が地域の方との会話や挨拶の機会が増えたという結果が出ている。今後西宮いきいき体操が頭打ちになることが予想されることもあり、本市も若い人から高齢者までを対象にしてこのような健康ポイント制度を実施すべきと考えるが、当局の考えは？



**市の答弁** 健康ポイント制度は、健康に関心のない人に関心を持ってもらうことや習慣として根付くための継続性に課題がありますが、ご紹介いただいた先進市の事例はインセンティブを提供することによりこれらの課題をクリアーできることが分かってきています。今後実施にあたっての課題を含めICTを活用した取り組みなどを研究し、本市にふさわしい健康ポイント制度について検討して参ります。

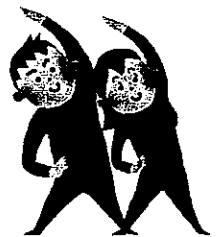

### 4. 生活困窮者自立支援について

生活困窮者の住居について質問する。1月に札幌で無料低額宿泊所の火災により住人11名が死亡するという事件があった。無料低額宿泊所とは社会福祉法第2条第3項に規定する生計困難者が宿泊する施設である。

#### 本市における当該施設の状況は？消防の立ち入り検査の結果は？法人監査を定例化をすべきだ？

**質問** 本市における当該施設の状況は？消防は立ち入り検査をしたのか？無届施設はあるのか？法人監査はいつ入ったか？法人監査を定例化すべきと考えるが、お考えをお聞きたい。

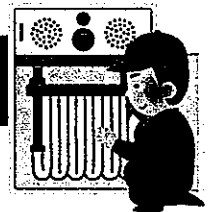

**市の答弁** 本市においてはNPO法人が運営している施設が2棟あります。また、入居者に対しては生活保護費のうち最低でも27000円が手元に残る形になっており適正な運営がなされております。消防は札幌での火災事故の翌日に当該施設に緊急査察に入り法令違反のないことを確認しました。なお、無届の当該施設は確認されておりません。法人監査については平成21年に立ち入り調査に入っておりその時には大きな問題はありませんでした。今回の事故を受け今月中に立ち入り調査に入ります。今後は法人監査の定例化を検討致します。

#### 小規模福祉施設のスプリンクラー設置の状況は？また、無届の無料低額宿泊所や有料老人ホームをどのように把握するのか？



**質問** 小規模福祉施設の相次ぐ火災死亡事故を受け、2度の法改正により本年3月末までにスプリンクラー設置を義務付けられているが、設置の進捗状況は？また、無届の無料低額宿泊所や有料老人ホームが存在する可能性があるがこれをどのように把握するのか？

**市の答弁** 消防法施行令の改正によりスプリンクラー設置が義務付けられた施設は46あります。このうち4施設のみ未設置ですが3月末までに設置完了の予定です。設置が完了しなかった施設があれば条例にもとづき施設名等公表し設置命令を行います。また、無届状態の無料低額宿泊所や有料老人ホームについては関係各課と連携し情報収集、情報把握に努め、発覚の際には適正な届け出を行うように指導して参ります。

## 5. 子育て支援について

日本経済新聞社の発刊する日経DUALの特集「子育てしやすい街ランキング2017」によると1位が豊島区で10位までが東京圏の自治体である。関西圏では50位以内が神戸市、堺市、八尾市、明石市のみで本市はランキング外であった。この結果をどう考えるか？本市はまだまだ真に子育てしやすい街とは言えないのではないか。



### 日経のランキング結果を踏まえて

**質問** この日経のランキング結果をどう考えるかお聞かせください

**市の答弁** 日経のランキングは調査対象が政令指定都市、都道府県庁所在地、首都圏・中京圏・関西圏の主要都市184都市を対象としています。これはいかに多くのサービスを提供しているかにポイントを当てたランキングと考えられます。残念ながら本市はランキング外ですが今後も持続可能な子育て支援に取り組んで参ります。

### 子ども医療費助成へのペナルティーの一部廃止による増収分の使途は？

**質問** 自治体が独自の行う子ども医療費の助成に対し国が科してきたペナルティーが来年度から一部廃止になる。これに伴う自治体の増収分は子育て支援に使うようにとの国からの通達があったと聞く。本市ではこの増収分は毎年約16百万と聞く。これをどのように使うのか？

**市の答弁** 子ども医療費助成に係る国民健康保険の減額調整措置の見直しにより生じた財源については各自治体において更なる医療費助成ではなく他の少子化対策に充てていただきたいとの通達がありました。今回生じた財源につきましては具体的には、保育士の職場への定着を促進するための保育士等キャリアアップ研修補助事業の新設、留守家庭児童育成センターでの4年生の受入れや長期休業中の繰り上げ開所施設の増に伴う施設整備費や委託料の増額などへの活用を考えております。

### 保育士の負担軽減のために保育支援者を雇用した場合の費用の補助制度を創設してはどうか？

**質問** 保育所の経営者の方から「保育士の負担軽減を行い定着を図るために、遊具の消毒や片づけ等様々な保育周辺業務を行う保育支援者を雇う場合の費用の補助制度を創設してほしい」との要望を受けた。保育体制強化事業として、国・県・市で保育所1か所当たり月額9万円まで補助する制度である。保育士の負担軽減・定着支援のために非常に有効な制度だ。実施してはどうか？

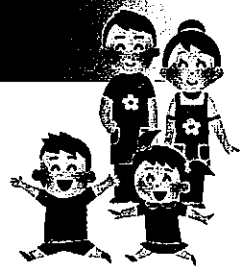

**市の答弁** 保育支援者とは、保育所において、保育設備の清掃や給食の配膳等保育に係る周辺業務を行う人で、保育支援者を活用することにより保育士の負担軽減が期待されます。本市では保育士確保のために様々な支援を行って参りましたが、保育士不足の原因の一つが、労働環境が厳しいことによる離職や潜在保育士が多いことであると思われま



す。今後も保育士の就労継続及び離職防止に取り組む中で、ご質問で取り上げられた保育支援者の雇い入れに対する補助についても検討を進めて参ります。

## 6. 学校の安全対策について

小学校の門の隙間に子ども頭が挟まってしまう事故があった。同様な事故が起きないようにすべての学校の門や塀をすべて点検すべきと考えるが？

**質問** 昨年暮れに近所の方が孫を抱いて鳴尾北小学校の門の近くを通りかかったときに、孫の頭が門に挟まる事件があった。早々に教育委員会に門の隙間を金網でふさいでもらった。今後同様の事故が起きた場合にその都度全小中高校の門や塀を点検すべきと考えるが、どうお考えか？

**市の答弁** 学校施設は学校による日常点検を行うとともに、建築物は3年毎、設備は毎年、建築基準法に基づく定期点検、を実施しております。今回のような事故は想定外でありました。今後、同じような想定外の事故が起きた場合には随時状況調査を行い適切な維持管理に努めます。



鳴尾北小学校の北門

## 7. 鳴尾北幼稚園について

**質問** 鳴尾北幼稚園はこの3月末で72年の歴史を閉じる。私はこの鳴尾北幼稚園の跡地の活用について、今までに議場で3度質問させていただいた。昨年の9月定例会での私の質問に対し、当時の今村市長は、休園後の鳴尾北幼稚園については3歳から5歳児の認可保育所や小規模保育施設、留守家庭児童育成センター等子育て関連施設としての活用を年度末をめどに検討している趣旨の答弁をされた。その後の検討状況を聞きたい。

**市の答弁** 鳴尾北幼稚園の跡地につきましては子ども支援局において今年度末をめどに調査・研究していましたが、留守家庭児童育成センターや子育て家庭の交流施設としては建物の構造から転用は困難と考えます。保育施設については近隣の保育施設の整備状況を勘案すると現時点では必要性は低いと考えますが、今後予定されている幼児教育無償化の影響による保育需要の変動が予測できず、今年度中に方向性を打ち出すことが困難となっています。したがって、来年度以降も引き続き検討を進め、できるだけ早い時期に結論を出したいと考えております。



### 意見・要望

#### 1. 居住支援協議会について

私が指摘した要配慮者の見守りや相談窓口の設置等を今後勉強会の中で調査していくとの答弁はありがたい。要配慮者と生活困窮者の両方を対象とする住まいの相談窓口を作るのが良いのではないかなと思う。また、今後住宅部局と福祉部局や社協との連携がカギである。

#### 2. がん対策について

私からの様々な提案を前向きに検討するとご答弁いただき大変ありがたい。がん検診の日数を増やし、休日・夜間の受診機会を増やす、かかりつけ医からの受信勧奨、電子申請、キャンペーン期間中の市の施設での啓発、HP上の特設サイト設置、保険会社などとの連携、HPへの掲載の仕方の検討等数々の項目を検討いただくこととなり感謝する。また、30代への乳がん対策はもっと必要だ。例えば30歳になった市民に自己検診シートを郵送するのも一案である。また、緩和ケアのできる医師が少ないので、もっと増やして緩和ケアを在宅で受けられるようにしてほしい。

#### 3. 健康ポイント制度

前向きに検討するとの答弁はありがたい。西宮在勤の方も参加できる仕組みにするとグループで多数参加する傾向があるので検討に値する。透析予備軍の方に呼び掛けて健康ポイント制度への参加とウォークラリーへの参加も呼び掛け、手を挙げた人をフォローするのもいい取り組みになると思う。検討願う。

#### 4. 生活困窮者自立支援について

無料低額宿泊所への法人監査を定例化するとの答弁はありがたい。無届の無料低額宿泊所や有料老人ホームを発見する仕組みを福祉部局と一緒に構築願いたい。また、これらの施設の防火体制を支援するための補助金制度も検討いただきたい。

#### 5. 子育て支援について

保育支援者の雇い入れに対する補助金制度の創設を検討しますとの答弁はありがたい。これにより事業者が保育支援者を雇い入れやすくなり保育士の労働環境の改善が進む。日経のランキングは当局を批判するために出したのではなく、危機感を持って取り組んでほしいという私からのメッセージだ。実際本市は昨年人口減少になった。大幅な転出超過と大幅な出生数の減少のダブルパンチだ。しっかりと子育て支援に取り組んでください。国保のペナルティー解除による増収分の使い道は、既に決まっている施策に充当とのことだが、せっかく降ってわいた財源であるのでもっと先進的な施策に使ってもらいたい。残念だ。

#### 6. 鳴尾北幼稚園について

ぜひ長期的な視点に立って多少時間がかかってもこの地域の将来のためになる使い道を考えていただきたい。また、用途がきまるまでの間は誰にも一切使わせないというのではなく、いままで同様ラジオ体操や年末特別警戒等で使わせていただきたい。万が一子育て支援施設としての活用をしないということになり、他の使い道もないということになったら地元には地域の集会施設がないので自主管理施設として使わせていただきたいという地域からの強い要望がある。そして万が一にでも住民の意向を無視して民間に売却するようなことは絶対に避けていただきたいということを強く申し上げて私の一般質問を終了する。ご清聴ありがとうございました。

ご意見ご要望ご相談や情報提供等ございましたらお気軽にご連絡ください

**八代 毅利**  
(やしろまさとし)

連絡先：市議会公明党議員団控室 TEL0798-35-3358 FAX0798-22-7812  
〒662-8567 西宮市六湛寺町 10-3 E-mail : yashiro@nishi.or.jp  
自宅：西宮市花園町 4-15 TEL0798-49-4784 FAX0798-49-1378

(様式2-3)

政務活動記録簿

(広報・広聴費)

整理番号	K-2	会派名(議員名) 八代毅利			
年月日	平成30年10月26日(金) ~ 平成30年12月3日(月)				
開催場所					
活動名	2018秋号 政務活動報告書 作成				
参加議員名	*複数参加の場合記入				
目的・内容・結果等(別紙可)					
上記活動に要した経費	会場費	円	内訳		
	講師費	円	内訳		
	交通費(別紙可)				
	経路	利用交通機関	積算	金額	領収書番号
				円	
				円	
	交通費計			円	
	消耗品費	円	内訳		
	食糧費	円	内訳		
	印刷製本費	356,400	円	内訳 15000枚	K-2-1
	資料費	円	内訳		
	記録費	円	内訳		
	委託費	円	内訳		
	通信費	円	内訳		
活動経費合計		356,400円			
支出報告	以上のとおり活動し経費を支出しました。			議員名 八代毅利 ●	
備考					

\* スペースが足りない場合は、別途資料を添付してください。  
 \* やむを得ず領収書を添付できないときは、支出報告欄に記載のうえ押印してください。  
 \* 整理番号欄は、必要に応じて適宜使用してください。

## 政務活動費市政報告チェックリスト

市政報告に関する経費に政務活動費を充当する場合は、発行した号毎にこのチェックリストを作成記入し、議員名を自署して提出して下さい。チェックリストは、収支報告書及び領収書等の証拠書類とともに公開されます。

議員名 (自署)

八代毅利

市政報告 <u>2018 秋</u> 号	発行日 又は納品日 <u>H 30 年 10 月 26 日</u>
発行部数 <u>15000</u> 部	充当率 <u>100%</u> を充当 ※3分の1、100%などの割合を記入

★ 政務活動費を充当する場合、以下にチェックが必要です。

「政務活動費運用に関する手引き」 p 12 を参照

領収書、納品書、請求書 (3点とも業者発行のものに限る) を添付しています。

★ 全額充当する場合は、原則として以下のすべてにチェックが必要です。

全額充当の場合、政務活動目的以外の記載の混在はできません。

「政務活動費運用に関する手引き」 p 11 ~ p 12 を参照

① 市政報告の発行は、自己の選挙前事前運動と混同されないよう、発行時期及び発行部数等が大きく偏らないように配慮しなければなりません。

- 任期中はじめての発行が自己の選挙前ではありません
  - 市政報告を自己の選挙前だけに集中させていません
  - 選挙前だけそれまでの発行部数を大幅に増刷していません
- ※選挙前とは選挙6ヶ月前をいう。

② 市政報告の発行は自己の宣伝行為と混同されないよう、内容及び写真等の使用には十分配慮しなければなりません。

- 市政と無関係な事項、宣伝を含む事項を掲載していません
- 発行者特定の目的を超えた不必要な自己等の写真等を掲載していません
- 自己の氏名やスローガンなどを不自然に大きく掲載していません

次ページに続く



(様式7)

### 領 収 書 等 貼 付 用 紙

整理番号	K-2-1		
項 目 ※該当する項目 一つに☑する	<input type="checkbox"/> 1:調査研究費	<input type="checkbox"/> 2:研修・会議費	<input checked="" type="checkbox"/> 3:広報・広聴費
	<input type="checkbox"/> 4:資料購入費	<input type="checkbox"/> 5:交通・通信費	<input type="checkbox"/> 6:人件費
	<input type="checkbox"/> 7:事務費	<input type="checkbox"/> 8:事務所費	
備 考 (按分率等)			
支出年月日	平成30年12月3日	支出先	兵田印刷工業(株)
支出金額	¥ 356,400	充当額	¥ 356,400
支出内容	2018秋政務活動報告書印刷代 (15000部)		

### 領 収 書

No. \_\_\_\_\_

八代 毅利 様

平成 30年 12月 3 日

金 額	¥	3	5	6	4	0	0
-----	---	---	---	---	---	---	---



但し

上記の金額正に領収いたしました

**兵田印刷工業株式会社**  
〒863-8138 西宮市笠屋町3-16 TEL.0798(47)3506 FAX.0798(47)53713

担当者

- ※ 重ねないで4隅をのりつけし、必要記載事項を消さないように注意してください。
- ※ この用紙に貼りきれない場合は、2枚目以降、別紙(白紙等)を使用することも可とします。
- ※ 領収書の横に領収書番号を記入してください。
- ※ 整理番号欄は、必要に応じて適宜使用してください。

# 納 品 書

約定・一括 No. 031447-1-A

平成 30年 10月 26日

八代 毅利 様

お客様コード

受注番号 039963/01  
担当者



ヒョウダ  
**兵田印刷工業株式会社**  
7603-0136 西宮市笠原町3-16 TEL.0798(47)3501 FAX.0798(41)3713  
新しい事をしようとするクリエイティブな取り組みが楽しい

品 名	数 量	単 位	単 価	金 額	消費税等	摘 要
A3DM折り(政務活動報告書)	15,000	枚	22.00	330,000	26,400	039963
	以下		余 白			
				税抜金額計	消費税等計	合計額
				330,000	26,400	356,400

併送ありがとうございます。  
上記の通り納品申し上げます。

663-8187  
西宮市花園町4-15

# 請求書

1頁

八代 毅利 様

平成 30年 10月 26日

お客様コード

担当者



毎度ありがとうございます。下記の通りご請求申し上げます。

■お振込先 三井住友銀行 甲子園口支店 当座口座

消費税は、明細毎に計算されています。

三菱UFJ銀行 西宮支店 普通口座

前回御請求額	御入金額	調整額	繰越額	御買上額(税抜)	値引額(税抜)	消費税	今回御買上額	今回御請求額
0	0	0	0	330,000	0	8% 26,400	356,400	356,400

月日	区分	品名	数量	単位	単価	金額	消費税等	税込金額
10月26日	50	A 3DM折り(政務活動報告書)	15,000	枚	22.00	330,000	(8%) 26,400	356,400
		■ 以下余白 ■						

スピード・誠実をモットーに皆様のお声を市政にお届けします！

好きな言葉「至誠にして動かざる者は、未だこれ有らざるなり」

西宮市議会議員

八代まさとし  
**やしる 毅利**

1955年12月三重県生まれ、東京工業大学理学部卒  
第一生命保険入社 システム開発、事業金融等経験、  
不動産鑑定士  
平成27年当選 1期目 健康福祉常任委員長



八代毅利公式HP: <http://www.komei.or.jp/km/nishinomiya-yashiro-masatoshi/>

やしる毅利 検索

Facebook やってます！

## ◎ 平成30年9月定例会 やしる毅利一般質問の要点

### 1. AIの活用について

AIとはartificial intelligenceの略であり日本語で人工知能と訳される。コンピューター上で知的な情報処理をするシステムのことである。6月に首相を座長としてまとめられた未来投資戦略2018において今後ニーズが拡大する医療介護分野にICTやAIの開発導入を進めて生産性を高めることが1つの柱になっている。大手民間企業では5割弱が一部業務にAIを導入済、導入予定と合わせると7割に達する。行政においても先進的な自治体では様々な実証実験が行われ今後一挙に本格化するとと思われる。一方AI導入の前提は①ICT化②予算化③現場理解④人材確保である。

#### 本市の業務へのAI活用に対する取り組みの状況は？

**質 問** この2、3年で急速に自治体でのAI活用が本格化してくると思われる。本市では今後AI導入の前提である業務のICT化や人材育成をどのように行ない、AI導入をどのように進めるのかお聞かせください

**市の答弁** 事務削減等を目的として対話型問い合わせ回答システムいわゆる「チャットボット」やエビデンスに基づいた意思決定を支援するため機械学習の手法を取り入れた「データ分析ツール」の実証などに取り組んでおります。また、人材育成の観点から今年度AI等の最新技術の活用による他自治体の事例をテーマに課長級を対象にして庁内研修を行います。その一方議員ご指摘の通りICT化を前提とした学習データの整備や処理結果の検証などに課題もあるために慎重な検討も必要です。今後も技術の進展や他自治体の導入事例等を注視しつつ費用対効果も考慮し、適用分野を見極めながらAI活用に取り組んで参ります。

#### AIを活用した自立支援に資するケアプラン作成についてどう考えるか？

**質 問** ケアマネの負担軽減と自立支援に資するケアプラン作成の為にAI活用の実証実験を豊橋市等が行ない引き続きさらに長い期間で実証実験を始めている。視察に行った豊橋市では10万件の要介護認定の基礎項目74項目と主治医意見書データと介護保険サービスの給付データを匿名化してAIに読み込ませ要介護度が改善したケアプランを学習させてそのAIにケアプランを作成させた。実証実験期間が短く評価が難しいが結果は良好で一定の評価ができる。AIの活用をどのように考えるのか？

**市の答弁** 豊橋市での実証実験ではケアマネより本人や家族に対する説明力や提案力の向上などの効果があったという意見があります。一方短期間であったことや本人の希望や生活環境が反映されていない等の課題も示されております。国では「自立支援・重度化防止」「介護給付の適正化」「ケアマネジャーの支援」を視点にAIによるケアプラン作成について効果・課題を検証し今年度内に報告書をまとめることとなっておりますので、国の調査報告書を参考に、利用ニーズや効果などを検証し導入について検討して参ります。

#### 認可保育所等への入所判定に対するAIの活用についてどう考えるか？

**質 問** 認可保育所等への入所判定は短期間に人手を使って行われている。理由は入所判定が複雑で締め切りがタイトなことである。4月1日入所の判定には第1次申込受付分の判定だけで5名で5日間かかっている。のべ200時間である。その後第2次と最終の判定を行う。また5月以降の毎月の入所は10日締め切り20日決定通知発送翌1日入所となっておりスケジュールがさらにタイトであることにより利用者から苦情も来ている。入所判定はAIなら数秒で終わる。さいたま市等では実証実験が行われ結果は良好と聞いている。他にも本格導入に向け予算化を検討している自治体や実証実験中の自治体が2桁近くある。台帳ベースのものをデータ化する必要等があり実証実験に向けて課題があるが、本市の実情を考えると本格導入に向けまず実証実験を実施し結果が良ければ本格導入を検討すべきと考えるが当局のお考えはどうか？

**市の答弁** 新聞でも報道がありました「AIによる保育所入所選考」につきましては本市としても注目しております。6月にシステム開発業者より概要の説明を受けました。しかしながら本市において実証実験を行うには本市に合ったシステムを用意してもらう必要があること等の課題を整理しながら実証実験に向けた検討を進めて参ります。本市としては業務の効率化及び職員の負担軽減という点でのこのシステムは有用と考えており今後も積極的に調査・研究を行って参ります。

## 2. ごみの削減について

本市のごみ焼却場から排出される温室効果ガスは市役所から排出される温室効果ガスの50%を超えておりごみの削減は市の財政負担の軽減とともに市民生活にも良い効果を与える。しかし平成30年度のごみの目標が市民一日当たり生活系ごみ570グラム事業系生活系ごみ300グラムに対して平成29年度実績は生活系543グラム生活系360グラムであり生活系は減少が頭打ちで事業系は一進一退。生活系事業系合計目標870グラムの達成は難しい。

### 指定袋制についてどう考えるか？

**質 問** 生活系ごみの削減は頭打ちで状態である。組成調査結果を見ると今後は生ごみと紙ごみの削減が必要である。紙ごみはさらなる分別の徹底であるが、生ごみは以前も指摘した通り食品ロス削減がポイントである。と同時に新たな手法が必要である。中核市の指定袋制についての調査によると、ごみ袋が有料指定袋制14市、単純指定袋20市、色指定のみ19市、無指定1市である。指定袋制が一般的である。無指定は西宮市1市だけである。指定袋制の効果はごみの削減はもとよりごみ減量意識の向上、資源化の推進、排出方法の適正化である。市民にとっても有益な指定袋製の導入をどう考えるか？

**市の答弁** 指定袋制は市が指定するデザインで作成された袋を使い袋代にごみ処理手数料を上乗せする有料指定袋制度とごみ処理手数料を上乗せしない単純指定袋制度、市販の袋でよいが色を制限する色指定制度の3つの手法があります。本市では有料指定袋制度は市民の理解が得にくいことから導入は困難と考えますが、単純指定袋制度や色指定制度の導入を検討して参ります。

中核市ごみ袋調査  
集計結果



分類	自治体数
①有料指定袋	14
②単純指定袋	20
③色指定のみ	19
④無指定	1
合計	54

### フードドライブをコープこうべ以外の事業者にも広げ通年化も推進すべし！

**質 問** 8月にコープこうべが本市の全店舗でフードドライブを行なった。他事業者にも実施を推進すべきだがどう考えるか？また通年化も推進すべきだ。当局の考えは？

**市の答弁** 御指摘の通り複数の事業者と協議を進めます。通年化についても協議を進めて参ります。

(注)賞味期限切れ1か月以上前の利用する予定のない食品を企業や個人からもらい受けて、フードバンクに提供することをフードドライブといいます。フードバンクは利用する予定のない食品をもらい受けて、食品を必要とする生活困窮者や施設等に提供するNPO団体です。

### 事業系ごみの削減が進まない！

#### 事業系古紙回収モデル事業の全市展開と事業系食品ロス削減の施策も検討すべき！

**質 問** 事業系ごみの削減は進んでいない。削減のために現在実施中の事業系古紙回収モデル事業を全市展開しては？また事業系食品ロス削減のために飲食店の「食べ残しゼロ推進店舗」のような制度を実施しては？

**市の答弁** 古紙回収モデル事業の全市展開にはいくつかの課題がありますが、解決に向けて検討を進めて参ります。また飲食店等の食品ロスを削減するための施策として仮称食べ残し抑制指針認定店制度の導入を検討して参ります。



### にこやか収集のあり方について

**質 問** にこやか収集は高齢者・障害者等の一定の条件に該当する方でごみ収集所に運ぶのが困難な方について自宅玄関前までごみの収集に何うという制度である。高齢化に伴い年々件数が増加し平成29年度1057件となった。直営も委託もいずれも年々負担が増えてきている。委託業者からはこれからどうなるのかという不安の声もある。千葉市では自治会や老人クラブ等がゴミ出しを手伝いそれに対して市が補助金を出すという制度を実施している。にこやか収集を今後どのように継続していくお考えか？

**市の答弁** 高齢化の進行等に伴うにこやか収集の対象者の増加に対しどのように対応していくのか早急に検討を進めて行く必要があります。様々な手法が考えられますので他市の取り組みも参考にして検討して参ります。

## 3. 子育て支援について

### 今後の保育所整備について

**質 問** 平成28年度に策定した待機児童解消計画は平成31年度までをもって新たな1500名分の保育の受け皿をつくる計画だが、現状は1300名分を整備して修了となりそうだ。その一方この2年で就学前児童数が大きく減少している。今後の就学前児童数の推移をどのようにお考えか？その上で、今後の就学前児童数と保育需要率をどの時点で見極めて平成32年度以降の保育所整備計画を立てるのか？

**市長答弁** 就学前児童数は平成28年度の計画を策定した時点で想定したよりも大きく減少しています。向こう10年程は同程度の減少が続く、その後緩やかな減少に転ずると見込んでおります。来年度には950名の定員の増を予定しており待機児童が大幅に減少すると予想しておりますが、申込者の年齢構成や地域偏在等により待機児童解消に到らない可能性もあります。さらに平成31年10月からの幼児教育無償化により保育需要がさらに高まる可能性があります。従って平成32年度以降も保育所等の受け入れ枠拡大は必要と考えております。平成32年度以降の保育所整備計画は地域ごとの保育需要の見込みを算定しつつ来年4月の待機児童の状況と幼児教育無償化の影響を見極めた上で計画を策定します。



## 保育支援者の雇い入れに対する費用の補助制度導入について

**質 問** 保育士へのアンケートによると職場の課題は①給与②勤務時間③人間関係の順とされている。給与については国の政策により大きく改善している上、さらに県や市の施策もある。その一方労働環境の改善が進んでいない。保育士の負担軽減のために、保育にかかわる周辺業務例えば保育施設・遊具などの消毒清掃や給食の配膳・後片付け等をを行う保育支援者の雇い入れを行うための費用の補助を行う制度である。3月議会で同様の質問をしているがその時は市長不在の中で子供支援局長から検討を進めていくとの答弁だったが石井市長はどう考えるのか？

**市長答弁** 保育支援者を活用することで保育士が保育業務に専念でき負担軽減につながることを期待されています。保育士不足の要因のひとつとして保育士の労働環境が挙げられます。今後も保育士の就業継続及び離職防止に積極的に取り組む中でご質問で取り上げられた保育支援者の雇い入れに対する補助についても引き続き検討を進めて参ります。

## 4. 市民の安全について

### 阪神甲子園駅等主要駅にホームドアの設置を

**質 問** 改正バリアフリー化促進法が5月に成立12月に施行される。本市における鉄道駅はすべてバリアフリー化されているが、ホームドアは一つもない。阪神甲子園駅が改築されバリアフリー化され非常に立派になったがホームドアがなぜついていないのか？ホームドアは視覚障害者や高齢者、妊産婦、子ども、体調の悪い人などを守ってくれるものだ。東京では小さな駅でもホームドアがついている。ホームドアの整備の考え方と市内の鉄道駅の状況についてお聞かせください。

**市の答弁** ホームドアは鉄道利用者の線路への転落を防止する設備で大都市圏中心に整備が進められていますが、整備には多額の費用がかかることから国は指針として1日当たり10万人以上の駅や視覚障害者からの要望が多い駅を優先して整備することが示されています。また、市内の鉄道事業者を確認したところ駅の整備計画には現在のところないとのこと。ご質問の阪神甲子園駅に設置されていない理由としては近鉄電車と山陽電車が乗り入れており構造的に困難でありかつ乗降客数が1日10万人に満たないことがあげられます。市といたしましては今後も国の動向を注視しつつホームドアの設置について鉄道事業者と働きかけて参ります。

### 注意喚起看板について

**質 問** 国道のすぐ近くの交通量が多い交差点で横断歩道はあるが信号はなく渋滞も多いことから事故も発生している場所がある。市でできる安全対策を検討してもらったところ横断者への注意喚起看板が有効とされ設置する方向になった。その後都市デザイン課との協議で却下されたという。却下理由は説得力がなくしかも交通安全と関係ない課の意見で却下とはおかしい。交通量や渋滞の多さが考慮されていないし交通安全と関係ない都市デザイン課が決定権を持つかのような極めて不合理な検討過程である。どこが所管課なのか？明確なルールを作り設置すべきだと考えるが当局の考えは？

**市の答弁** 注意喚起看板を設置する所管課は交通安全対策課です。現状は屋外広告物条例を改正し注意喚起看板についても設置の可否を都市デザイン課と協議して市として決定しております。しかしながら今までは設置基準が不明確でありましたので今後は設置可否の判断基準を定めホームページなどで公開して参ります。

### 防災啓発の手法について

**質 問** 先日市主催で「体験型アトラクション」が行われ多くの人に参加された。時間制限の中でクイズを回答していく中で防災について気づきをあたえる斬新な防災訓練である。家族連れが目立った。今回体験型防災アトラクションを実施した意図と実施してみての所見をお聞かせいただきたい。

**市の答弁** 従来防災意識向上のために市政ニュース、小学校区防災訓練、出前講座等を行ってききましたが、さらなる充実のために従来と異なる手法による啓発が必要と考え実施しました。定員300名の申し込みが半日で埋まる等関心の高さが特徴で親子連れや若い世代が目立ちました。今後もこのような新たな手法を取り入れながら市民の防災意識向上に取り組んで参ります。

## 5. 鳴尾の課題について

### 小曾根線のバス路線について

**質 問** 小曾根線とJR甲子園口駅を結ぶ新しい結節機能を持つバス路線の開設についてお聞きしたい。小曾根線沿線にお住いの高齢者の方からの多く寄せられる要望だ。6月議会では「JR甲子園口駅のバス停の増設は完了、試験走行を行った、新設バス停の位置を検討中」ということであった。その後の進捗状況を聞きたい。また、新設バス停にベンチを設置してほしいとの要望があるがベンチ設置についての考えを聞きたい。

**市の答弁** 本年4月の試験走行の結果を踏まえた関係機関と協議が整い、現在阪神バスが運行に必要な法手続き等の準備を行っています。新設バス停は小曾根線と旧国道の交差点付近と西開踏切北側に新設及び移設を計画しています。これらのバス停に関連して路面へのバス停表示や歩道内植栽撤去等を行う計画で本年秋ごろ工事着手する予定です。新設バス停開設時にはベンチを設置する予定はありませんが利用者数や他のバス停との優先性等を踏まえて阪神バスと協議して参ります。

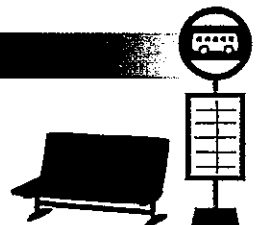

### 競馬場線の道路工事について

**質 問** 平成25年6月から始まった競馬場線の都市計画道路事業すなわち国道43号線北側から旧国道までの部分の用地買収の進捗状況と工事完成予定を聞きたい。また、真ん中の水路蓋は段差が30センチくらいに見えるが、非常に危険で事故が起きていることから用地買収が終了しなくても先にこの水路蓋を撤去してもらいたいと当局の考えを聞きたい。

**市の答弁** 現在の用地買収の進捗状況は買収対象地34件のうち28件、面積割合で約88%が買収済となっており平成34年度末の供用を目標に用地買収や工事を進めております。  
工事の手順は、①車道中央の水路の改良工事、②歩道の築造工事、③車道の舗装工事の順で実施致します。今年度は水路の改良工事を全延長330mのうち120mについて施工する予定です。  
また、競馬場線の旧国道以北小曾根線までの市道幹6号線520mの道路整備については、既存の水路を暗渠化し幅員約13mの道路とし両側には幅員3mの歩道を整備する予定です。  
旧国道以南の競馬場線の整備に引き続き着手して参りたいと考えております。

## 鳴尾北幼稚園跡地について

**質問** 鳴尾北幼稚園は3月末に閉園した。跡地利用について直近の3月議会では「ひきつづき子育て関連施設としての利用を検討し出来るだけ早い時期に結論を出したい」との答弁だった。その後の検討状況を聞きたい。

**市の答弁** 3月議会以降子ども支援局内で跡地活用を継続検討していますが結論は出ておらず、引き続き平成31年10月実施の幼児教育無償化の影響も見極めながら検討を進め、出来るだけ早く結論を出します。

**質問** ご答弁の通りだと平成31年10月から始まる幼児教育無償化の影響を見極めて検討するということだ。するとよほど早くても平成32年4月から検討し1年で結論が出たとして平成33年4月から計画策定し、予算化と工事着手となるのはかなり先になる。休園後3年半から4年は何らメンテナンスされず空き家状態で放置されることになる。これではいざ建物を活用しようとしても使い物にならない。跡地の所管を教育委員会から子育て支援局に移して利用方法が決まるまでメンテナンスしてはどうか？また移管が無理なら建物をいざ再利用するとなった時に利用可能な状態を維持するためのメンテナンスをしてもらいたいがお考えをお聞かせ下さい。

**市の答弁** 跡地利用については子ども支援局が検討しておりますが活用方法が決まるまでは教育委員会で管理します。ご指摘の維持管理については跡地利用が決定するまでの間メンテナンスを行います。建物の安全性を確保するために、技術職員が定期的に点検を行う他、台風等の災害発生時には事後点検を行い不具合箇所については速やかに対応し維持管理に努めます。



鳴尾北幼稚園

## 意見・要望

- AIの活用について** 冒頭に申し上げたように市内の人材育成が大前提だ。汎用性のあるAIは完成したものを導入すればよい。ディープラーニング(深層学習)が必要であればデータ整備をまず行うことだ。市内のICT化が重要だ。情報システム部にAI推進室とでもいう部署を作って市内全業務を棚卸してAI化できるものから実施していくべきだ。当然費用対効果をよく見極めて行うこと。AIを活用した自立支援に資するケアプラン作成は国も関心を示しておりいずれ活用することが義務付けられると思う。国の調査報告書をもとにしっかり検討していただきたい。保育所入所判定へのAI導入は喫緊の課題として早急に進めていただきたい。省力化だけでなく市民サービス向上に大きく寄与することは間違いない。
- ごみの削減について** 指定袋制は市民にメリットを理解いただけるように工夫していただきたい。市民の理解なくして進めてはならない。フードドライブは通年化と他事業者への拡大推進いただけるのとこととでありがたい。市の直営も食育フェスタ以外にも検討いただきたい。教育的効果も大きい。事業系食品ロス削減も検討いただけるということで感謝する。以前の質問で取り上げている食品ロス削減の目標設定は非常に重要であることから是非今回の計画改定時に合わせて盛り込んでいただきたい。国連のSDGSの指標にもなっており、国の循環型社会形成推進基本計画においても決定しているからだ。にこやか収集については福祉的な側面が強いことから環境局だけでなく福祉とタイアップして今後の展開を考えていただきたい。
- 子育て支援について** 保育支援者の雇い入れに対する費用の補助制度は石井市長から前向きなご答弁を頂きましたので是非実現願います。
- 市民の安全について** ホームドアの設置は技術的には車両にQRコードを張り付けてそれを読み取る手法が相互乗り入れの多い駅で実験的に行われていることから阪神甲子園駅でも可能になる日が来ると思う。後は費用面の課題を乗り越える必要がある。注意喚起看板は法定外の看板だが、市民の安全を優先して考えてもらいたい。景観はその後の問題だ。市民の安全より景観が大切なのかと当局に聞きたい。設置の基準を市民目線で検討いただきたい。防災啓発の手法はあの手この手で様々な市民に届くように実施願いたい。この防災セミナーは今後各支所1か所で開催いただきたい。まず鳴尾で実施願いたい。また市街の場合にはマイタイムラインの普及啓発をお願いしたい。
- 鳴尾の課題** 鳴尾からJR甲子園口駅へのバス路線の開設に向け順調に準備が進んでいるとの答弁を頂いた。是非早期開設を阪神バスに申し入れ願いたい。また新バス停には早期にベンチの設置をお願いしたい。バスを利用される方は高齢者が多いから要望も多い。簡易なものでも結構だ。鳴尾北幼稚園跡地については幼児教育の無償化後の保育需要率の動向等を見究める必要があることから相応の年数が必要であることは論を待たない。活用が決まるまできちんとメンテナンスしていただけないという答弁を頂いた。活用が決まったという時に少ない費用で転用できるよう答弁通りしっかりしたメンテナンスをお願いしたい。また、使途がきまるまでの間は誰にも一切使わせないというのではなく、いままで同様ラジオ体操や年末特別警戒等で使わせていただきたい。万一子育て支援施設としての活用をしないということになり、他の使い道もないということになったら地元には地域の集会施設がないので自主管理施設として使わせていただきたいという地域からの強い要望がある。そして万が一にでも住民の意向を無視して民間に売却するようなことは絶対に避けていただきたいということを強く申し上げておきたい。

ご意見ご要望ご相談や情報提供等ございましたらお気軽にご連絡ください

八代 毅利  
(やしろまさとし)

連絡先：市議会公明党議員団控室 TEL0798-35-3358 FAX0798-22-7812  
〒662-8567 西宮市六湛寺町10-3 E-mail:yashiro@nishi.or.jp  
自宅：西宮市花崗町4-15 TEL0798-49-4784 FAX0798-49-1378

(様式1)

## 項目別集計表

(平成 30年度)

項目番号	項目名			
5	交通・通信費			
年月日	内 容	支 出 額 (充 当 額)	備 考	整理番号 又は 領収書番号
H30. 4. 12	ガソリン代	900 円		G-1
H30. 4. 27	ガソリン代	1,078 円		G-2
H30. 5. 12	ガソリン代	900 円		G-3
H30. 5. 17	ガソリン代	950 円		G-4
H30. 6. 3	ガソリン代	1,052 円		G-5
H30. 6. 17	ガソリン代	1,173 円		G-6
H30. 7. 4	ガソリン代	1,093 円		G-7
H30. 7. 16	ガソリン代	1,120 円		G-8
H30. 7. 29	ガソリン代	1,120 円		G-9
H30. 8. 9	ガソリン代	1,093 円		G-10
H30. 8. 26	ガソリン代	1,085 円		G-11
H30. 9. 8	ガソリン代	1,088 円		G-12
H30. 9. 19	ガソリン代	1,000 円		G-13
H30. 9. 28	ガソリン代	800 円		G-14
H30. 10. 10	ガソリン代	1,122 円		G-15
H30. 10. 21	ガソリン代	1,072 円		G-16
H30. 11. 5	ガソリン代	1,045 円		G-17
H30. 11. 17	ガソリン代	960 円		G-18
H30. 12. 1	ガソリン代	666 円		G-19
H30. 12. 8	ガソリン代	1,007 円		G-20
H30. 12. 16	ガソリン代	930 円		G-21
H30. 12. 27	ガソリン代	900 円		G-22
H31. 1. 5	ガソリン代	900 円		G-23
H31. 1. 16	ガソリン代	960 円		G-24



(様式7)

### 領 収 書 等 貼 付 用 紙

整理番号	G-1		
項 目 ※該当する項目 一つに☑する	<input type="checkbox"/> 1:調査研究費	<input type="checkbox"/> 2:研修・会議費	<input type="checkbox"/> 3:広報・広聴費
	<input checked="" type="checkbox"/> 5:交通・通信費	<input type="checkbox"/> 6:人件費	<input type="checkbox"/> 7:事務費
	<input type="checkbox"/> 4:資料購入費	<input type="checkbox"/> 8:事務所費	
備 考 (按分率等)	1/3		
支出年月日	H30年4月12日	支出先	本多石油 (株)
支出金額	¥ 2,700	充当額	¥ 900
支出内容	ガソリン代		



本多石油 株式会社 (西宮)  
 甲子園  
 兵庫県西宮市  
 吞草町1丁目3番14号  
 TEL:0798-47-6154 SS:40219-14296

#### 領収書

2018年04月12日 15:09 伝票No.0106  
 取引通番 8959

会員様  
 [Redacted Name]

0120-00 5562  
 ガソリン 外POS  
 数量 18.00L  
 単価 @138.89

小計 ¥2500  
 消費税 (対象 ¥2500) ¥200

**合計 ¥2,700**

釣銭 1万:7300 5千:2300 3千:300

利用可能ポイント  
 今回ポイント [Redacted]

4:0000000-0:0000000  
 系員 [Redacted] 02  
 処理日付: 2018/04/12 5:52 5563  
 100取引

領収書にかえさせていただきます。  
 今回ポイントが反映されるまで、  
 時間をいただく場合がございます。

- ※ 重ねないで4隅をのり
  - ※ この用紙に貼りきれな
  - ※ 領収書の横に領収書番
  - ※ 整理番号欄は、必要に応じて適宜使用してください。
- ※ ように注意してください。  
 (白紙等) を使用することも可と

(様式7)

### 領 収 書 等 貼 付 用 紙

整理番号	G-2		
項 目 ※該当する項目 一つに☑する	<input type="checkbox"/> 1:調査研究費	<input type="checkbox"/> 2:研修・会議費	<input type="checkbox"/> 3:広報・広聴費
	<input checked="" type="checkbox"/> 5:交通・通信費	<input type="checkbox"/> 6:人件費	<input type="checkbox"/> 7:事務費
	<input type="checkbox"/> 4:資料購入費	<input type="checkbox"/> 8:事務所費	
備 考 (按分率等)	1/3		
支出年月日	H30年4月27日	支出先	三幸石油 (株)
支出金額	¥ 3,234	充当額	¥ 1,078
支出内容	ガソリン代		

# ENEOS

## 納品書(領収書)

2018年04月27日 08:45

売上  
 現金フリー 様 M  
 6-610181-49996-001  
 現金フリー  
 車両番号 実車番  
 0026-00  
 レギュラー P-03  
 22.00L \*  
 147円 ¥3,234  
 (内ガソリン税53.80円 ¥1,184)  
**合計 ¥3,234**  
 (内消費税等(8.10%) ¥240)  
現金で支払いの領収書は、  
 領収書 ガスとして領収書は、  
 消費税表示のみの領収書と領収書を  
 請求書にて請求し、領収書は、  
 消費税は、領収書の領収書として  
 領収書

<http://sanko-aaa.main.jp>

三幸石油 株式会社  
 アメニティ甲子園SS  
 兵庫県 西宮市  
 上甲子園1丁目1番7号  
 TEL:0798-47-0456 SS-610181  
 レシートNo 0025-01 領収書No9663-9664  
 006 2018/04/27

- ※ 重ねないで4隅をのりつけし、必要記載事項を消さないように注意してください。
- ※ この用紙に貼りきれない場合は、2枚目以降、別紙(白紙等)を使用することも可とします。
- ※ 領収書の横に領収書番号を記入してください。
- ※ 整理番号欄は、必要に応じて適宜使用してください。

(様式7)

### 領 収 書 等 貼 付 用 紙

整理番号	G-3		
項 目 ※該当する項目 一つに☑する	<input type="checkbox"/> 1:調査研究費	<input type="checkbox"/> 2:研修・会議費	<input type="checkbox"/> 3:広報・広聴費
	<input checked="" type="checkbox"/> 5:交通・通信費	<input type="checkbox"/> 6:人件費	<input type="checkbox"/> 7:事務費
	<input type="checkbox"/> 4:資料購入費	<input type="checkbox"/> 8:事務所費	
備 考 (按分率等)	1/3		
支出年月日	H30年5月12日	支出先	本多石油 (株)
支出金額	¥ 2,700	充当額	¥ 900
支出内容	ガソリン代		



本多石油 株式会社 (西宮)  
 甲子園  
 兵庫県西宮市  
 若草町1丁目3番14号  
 TEL:0798-47-6154 SS:40219-14296

#### 領収書

2018年05月12日 15:20 伝票No.0120  
 取引通番 9169

会員 様  
 [Redacted Name]

0120-00 3138  
 レギュラーガソリン 外P05 ¥2500  
 数量 18.00L  
 単価 @138.89  
 1184-00 3139  
 HX5 5W30 外 ¥3250  
 数量 2.5L(個)  
 単価 @1300

小計 ¥5750  
 消費税(対象 ¥5750) ¥460

**合計 ¥6,210**

約銭 1万:3790 7千: 790

利用可能ポイント  
 今回ポイント [Redacted]

- ※ 重ねないで4隅をのりしてください。
- ※ この用紙に貼りきれない場合は、係員: [Redacted] 02  
 処理日付: 2018/05/12 3138-3140  
 100取引  
 領収書にかえさせていただきます。
- ※ 領収書の横に領収書を貼付してください。
- ※ 整理番号欄は、必要に応じて、今回ポイントが反映されるまで、  
 お時間をいただく場合がございます。

ないようご注意ください。  
 (白紙等)を使用することも可と

(様式7)

### 領 収 書 等 貼 付 用 紙

整理番号	G-4		
項 目 ※該当する項目 一つに☑する	<input type="checkbox"/> 1:調査研究費	<input type="checkbox"/> 2:研修・会議費	<input type="checkbox"/> 3:広報・広聴費
	<input checked="" type="checkbox"/> 5:交通・通信費	<input type="checkbox"/> 6:人件費	<input type="checkbox"/> 7:事務費
	<input type="checkbox"/> 4:資料購入費	<input type="checkbox"/> 8:事務所費	
備 考 (按分率等)	1/3		
支出年月日	H30年5月17日	支出先	本多石油 (株)
支出金額	¥ 2,850	充当額	¥ 950
支出内容	ガソリン代		



本多石油 株式会社 (西宮)  
甲子園  
兵庫県西宮市  
若草町1丁目3番14号  
TEL:0798-47-6154 SS:40219-14296

#### 領収書

2018年05月17日 19:09 伝票No.0168  
取引通番 5106

会員 様  
40219

0120-00 4415  
レギュラーガソリン 外P08 ¥2639  
数量 19.00L  
単価 @138.89

小計 ¥2639  
消費税 (対象 ¥2639) ¥211

**合計 ¥2,850**

釣銭 1万:7150 5千:2150 3千: 150

利用可能ポイント  
今回ポイント

4:0000000-0:0000000  
係員: 02  
処理日付: 2018/05/17 4415-4416  
100取引

- ※ 重ねないで4隅をのりづけ
- ※ この用紙に貼りきれない場合は時間をいただく場合がございます。
- ※ 領収書の横に領収書番号
- ※ 整理番号欄は、必要に応じて適宜使用してください。

※ ように注意してください。  
紙等) を使用することも可と

(様式7)

### 領 収 書 等 貼 付 用 紙

整理番号	G-5			
項 目 ※該当する項目 一つに☑する	<input type="checkbox"/> 1:調査研究費	<input type="checkbox"/> 2:研修・会議費	<input type="checkbox"/> 3:広報・広聴費	<input type="checkbox"/> 4:資料購入費
	<input checked="" type="checkbox"/> 5:交通・通信費	<input type="checkbox"/> 6:人件費	<input type="checkbox"/> 7:事務費	<input type="checkbox"/> 8:事務所費
備 考 (按分率等)	1/3			
支出年月日	H30年6月3日	支出先	山文商事 (株)	
支出金額	¥ 3,156	充当額	¥ 1,052	
支出内容	ガソリン代			



納品書(領収書)

2018年06月03日 17:11

売上  
上 様 M  
00-9688870-001  
現金フリー  
車両番号 実車番  
0011-00  
レギュラーガソリン P-01  
21.33L \*  
148円 ¥3,156  
合計 ¥3,156  
(内消費税等(8.00%) ¥234)  
現金でお買い上げの場合は、  
領収書にかえさせていただきます。

山文商事株式会社 鳴尾南SS  
兵庫県 西宮市  
上田中町16番26号  
TEL:0798-47-0152 SS-610269  
シートNo 0526-01  
デ-5No5144-5145  
032- [REDACTED] 2018/06/03

- ※ 重ねないで4隅をのりづけし、必要記載事項を消さないように注意してください。
- ※ この用紙に貼りきれない場合は、2枚目以降、別紙(白紙等)を使用することも可とします。
- ※ 領収書の横に領収書番号を記入してください。
- ※ 整理番号欄は、必要に応じて適宜使用してください。

(様式7)

### 領 収 書 等 貼 付 用 紙

整理番号	G-6		
項 目 ※該当する項目 一つに☑する	<input type="checkbox"/> 1:調査研究費 <input type="checkbox"/> 2:研修・会議費 <input type="checkbox"/> 3:広報・広聴費 <input type="checkbox"/> 4:資料購入費 <input checked="" type="checkbox"/> 5:交通・通信費 <input type="checkbox"/> 6:人件費 <input type="checkbox"/> 7:事務費 <input type="checkbox"/> 8:事務所費		
備 考 (按分率等)	1/3		
支出年月日	H30年6月17日	支出先	本多石油 (株)
支出金額	¥ 3,520	充当額	¥ 1,173
支出内容	ガソリン代		



本多石油 株式会社 (西宮)  
甲子園  
兵庫県西宮市  
若草町1丁目3番14号  
TEL:0798-47-6154    SS:40219-14296

#### 領収書

2018年06月17日 12:43 伝票No.0093  
取引通番 5417

特別会員 様  
現金会員

0120-00 1984  
レギュラーガソリン 外P05 ¥3259  
数量 22.00L  
単価 @148.14

小計 ¥3259  
消費税 (対象 ¥3259) ¥261

**合計 ¥3,520**

釣銭 1万:6480 5千:1480 4千: 480  
4:0000000-0:0000000

係員: 02

処理日付: 2018/06/17 1984-1984

100取引

領収書にかえさせていただきます。

- ※ 重ねないで4隅をのりづけし、必要記載事項を消さないように注意してください。
- ※ この用紙に貼りきれない場合は、2枚目以降、別紙(白紙等)を使用することも可とします。
- ※ 領収書の横に領収書番号を記入してください。
- ※ 整理番号欄は、必要に応じて適宜使用してください。

(様式7)

# 領 収 書 等 貼 付 用 紙

整理番号	G-7		
項 目 ※該当する項目 一つに☑する	<input type="checkbox"/> 1:調査研究費	<input type="checkbox"/> 2:研修・会議費	<input type="checkbox"/> 3:広報・広聴費
	<input checked="" type="checkbox"/> 5:交通・通信費	<input type="checkbox"/> 6:人件費	<input type="checkbox"/> 7:事務費
	<input type="checkbox"/> 4:資料購入費	<input type="checkbox"/> 8:事務所費	
備 考 (按分率等)	1/3		
支出年月日	H30年7月4日	支出先	本多石油 (株)
支出金額	¥ 3,280	充当額	¥ 1,093
支出内容	ガソリン代		



本多石油 株式会社 (西宮)  
 甲子園  
 兵庫県西宮市  
 若草町1丁目3番14号  
 TEL:0798-47-6154 SS:40213-14296

## 領収書

2018年07月04日 16:24 伝票No.0121  
 取引通番 8469

会員様  
 [Redacted Name]

0120-00 6280  
 レギュラーガソリン 外P01 ¥3037  
 数量 20.50L  
 単価 @148.14

小計 ¥3037  
 消費税 (対象 ¥3037) ¥243

**合計 ¥3,280**

釣銭 1万:6720 5千:1720 4千:720

利用可能ポイント  
 今回ポイント [Redacted]

4:0000000-0:0000000  
 係員: [Redacted] 01  
 処理日付: 2018/07/04 6280-6281  
 100取引

- ※ 重ねないで4隅をのり領収書にかえさせていただきます。
- ※ この用紙に貼りきれない場合は、領収書が反映されるまで、お時間をいただく場合がございます。
- ※ 領収書の横に領収書番
- ※ 整理番号欄は、必要に心して適宜使用してください。

ないように注意してください。  
 (白紙等)を使用することも可と

(様式7)

### 領 収 書 等 貼 付 用 紙

整理番号	G-8		
項 目 ※該当する項目 一つに☑する	<input type="checkbox"/> 1:調査研究費	<input type="checkbox"/> 2:研修・会議費	<input type="checkbox"/> 3:広報・広聴費
	<input checked="" type="checkbox"/> 5:交通・通信費	<input type="checkbox"/> 6:人件費	<input type="checkbox"/> 7:事務費
	<input type="checkbox"/> 4:資料購入費	<input type="checkbox"/> 8:事務所費	
備 考 (按分率等)	1/3		
支出年月日	H30年7月16日	支出先	本多石油 (株)
支出金額	¥ 3,360	充当額	¥ 1,120
支出内容	ガソリン代		



本多石油 株式会社 (西宮)  
 甲子園  
 兵庫県西宮市  
 若草町1丁目3番14号  
 TEL:0798-47-6154 SS:40219-14296

#### 領収書

2018年07月16日 11:39 伝票No.0074  
 取引通番 5594

会員様  
 [Redacted Name]

0120-9297  
 レギュラーガソリン 外P01 ¥3111  
 数量 21.00L  
 単価 @148.14

小計 ¥3111  
 消費税 (対象 ¥3111) ¥249

**合計 ¥3,360**

釣銭 1万:6640 5千:1640 4千: 640

利用可能ポイント  
 今回ポイント [Redacted]

4:0000000-0:0000000  
 係員: [Redacted] 01  
 処理日付: 2018/07/16 9297-9298  
 100取引

領収書にかえさせていただきます。  
 今回ポイントが反映されるまで、  
 お時間をいただく場合がございます。

いように注意してください。  
 (白紙等) を使用することも可と

- ※ 重ねないで4隅をのり
- ※ この用紙に貼りきれない
- ※ 領収書の横に領収書番
- ※ 整理番号欄は、必要に応じて適宜使用してください。



(様式7)

### 領 収 書 等 貼 付 用 紙

整理番号	G-9		
項 目 ※該当する項目 一つに☑する	<input type="checkbox"/> 1:調査研究費	<input type="checkbox"/> 2:研修・会議費	<input type="checkbox"/> 3:広報・広聴費 <input type="checkbox"/> 4:資料購入費
	<input checked="" type="checkbox"/> 5:交通・通信費	<input type="checkbox"/> 6:人件費	<input type="checkbox"/> 7:事務費 <input type="checkbox"/> 8:事務所費
備 考 (按分率等)	1/3		
支出年月日	H30年7月29日	支出先	本多石油 (株)
支出金額	¥ 3,360	充当額	¥ 1,120
支出内容	ガソリン代		



本多石油 株式会社 (西宮)  
 甲子園  
 兵庫県西宮市  
 若草町1丁目3番14号  
 TEL:0798-47-6154 SS:40219-14296

#### 領収書

2018年07月29日 12:31 伝票No.0079  
 取引通番 8309

会員 様  
 [Redacted Name]

0120-00 3109  
 レギュラーガソリン 外P01 ¥3111  
 数量 21.00L  
 単価 @148.14

小計 ¥3111  
 消費税 (対象 ¥3111) ¥249

**合計 ¥3,360**

釣銭 1万:6640 5千:1640 4千: 640

利用可能ポイント  
 今回ポイント [Redacted]

4:0000000-0:0000000  
 係員 [Redacted] 01  
 処理日付: 2018/07/29 3109-3110  
 100取引

- ※ 重ねないで4隅をのり
- ※ この用紙に貼りきれな
- ※ 領収書の横に領収書番
- ※ 整理番号欄は、必要に

領収書にかえさせていただきます。  
 今回ポイントが反映されるまで、  
 お時間をいただく場合がございます。

いように注意してください。  
 (白紙等)を使用することも可と

(様式7)

### 領 収 書 等 貼 付 用 紙

整理番号	G-10		
項 目 ※該当する項目 一つに☑する	<input type="checkbox"/> 1:調査研究費	<input type="checkbox"/> 2:研修・会議費	<input type="checkbox"/> 3:広報・広聴費 <input type="checkbox"/> 4:資料購入費
	<input checked="" type="checkbox"/> 5:交通・通信費	<input type="checkbox"/> 6:人件費	<input type="checkbox"/> 7:事務費 <input type="checkbox"/> 8:事務所費
備 考 (按分率等)	1/3		
支出年月日	H30年8月9日	支出先	本多石油 (株)
支出金額	¥ 3,280	充当額	¥ 1,093
支出内容	ガソリン代		



本多石油 株式会社 (西宮)  
 甲子園  
 兵庫県西宮市  
 若草町1丁目3番14号  
 TEL:0798-47-6154 SS:40219-14296

#### 領収書

2018年08月09日 18:53 伝票No.0201  
 取引通番 5656

会員様  
 [Redacted Name]

0120-00 6570  
 レギュラーガソリン 外P05 ¥3037  
 数量 20.50L  
 単価 @148.14

小計 ¥3037  
 消費税 (対象 ¥3037) ¥243

**合計 ¥3,280**

釣銭 1万:6720 5千:1720 4千: 720

利用可能ポイント  
 今回ポイント [Redacted]

4:0000000-0:0000000  
 係員: [Redacted] 02  
 処理日付: 2018/08/09 6570-6571  
 100取引

- ※ 重ねないで4隅をのりづけ領収書にかえさせていただきます。
- ※ この用紙に貼りきれない場合は、領収書が反映されるまで、お時間をいただく場合がございます。
- ※ 領収書の横に領収書番号
- ※ 整理番号欄は、必要に応じて、適宜使用してください。

※ ように注意してください。  
 ※ (紙等) を使用することも可と

(様式7)

## 領 収 書 等 貼 付 用 紙

整理番号	G-11			
項 目 ※該当する項目 一つに☑する	<input type="checkbox"/> 1:調査研究費	<input type="checkbox"/> 2:研修・会議費	<input type="checkbox"/> 3:広報・広聴費	<input type="checkbox"/> 4:資料購入費
	<input checked="" type="checkbox"/> 5:交通・通信費	<input type="checkbox"/> 6:人件費	<input type="checkbox"/> 7:事務費	<input type="checkbox"/> 8:事務所費
備 考 (按分率等)	1/3			
支出年月日	H30年8月26日	支出先	浅田石油 (株)	
支出金額	¥ 3,255	充当額	¥ 1,085	
支出内容	ガソリン代			

# ENEOS

### 納品書(領収書)

ガソリン税にも消費税が課税されています。

2018年08月26日 18:28

売上

上

様 M

6-610195-49996-001

現金フリー

車両番号

実車番

0026-00

レギュラー

P-02

21.00L

\*

155円

¥3,255

合計

¥3,255

(内消費税等(8.00%))

¥241

現金でお買上げの場合は納税額にかえさせていただきます。

浪田石油 株式会社

武庫之荘南SS

兵庫県 尼崎市

水堂町3丁目19番19号

TEL:06-6436-6171

SS-610195

サイトNo 3826-01

デ-タNo2084-2085

073

2018/09/26

- ※ 重ねないで4隅をのりづけし、必要記載事項を消さないように注意してください。
- ※ この用紙に貼りきれない場合は、2枚目以降、別紙(白紙等)を使用することも可とします。
- ※ 領収書の横に領収書番号を記入してください。
- ※ 整理番号欄は、必要に応じて適宜使用してください。

(様式7)

## 領 収 書 等 貼 付 用 紙

整理番号	G-12		
項 目 ※該当する項目 一つに☑する	<input type="checkbox"/> 1:調査研究費	<input type="checkbox"/> 2:研修・会議費	<input type="checkbox"/> 3:広報・広聴費 <input type="checkbox"/> 4:資料購入費
	<input checked="" type="checkbox"/> 5:交通・通信費	<input type="checkbox"/> 6:人件費	<input type="checkbox"/> 7:事務費 <input type="checkbox"/> 8:事務所費
備 考 (按分率等)	1/3		
支出年月日	H30年9月8日	支出先	本多石油 (株)
支出金額	¥ 3,266	充当額	¥ 1,088
支出内容	ガソリン代		



本多石油 株式会社 (西宮)  
甲子園  
兵庫県西宮市  
若草町1丁目3番14号  
TEL:0798-47-6154 SS:40219-14296

### 領収書

2018年09月08日 17:51 伝票No.0178  
取引通番 6449

特別会員 様  
現金会員

0120-00 4856  
レギュラーガソリン 外P01 ¥3024  
数量 20.41L  
単価 @148.14

小計 ¥3024  
消費税 (対象 ¥3024) ¥242

**合計 ¥3,266**

釣銭 1万:6734 5千:1734 4千: 734  
4:0000000-0:0000000

係員: 01  
処理日付: 2018/09/08 4856-4856  
100取引  
領収書にかえさせていただきます。

- ※ 重ねないで4隅をのりづけし、必要記載事項を消さないように注意してください。
- ※ この用紙に貼りきれない場合は、2枚目以降、別紙(白紙等)を使用することも可とします。
- ※ 領収書の横に領収書番号を記入してください。
- ※ 整理番号欄は、必要に応じて適宜使用してください。



(様式7)

### 領 収 書 等 貼 付 用 紙

整理番号	G-14		
項 目 ※該当する項目 一つに☑する	<input type="checkbox"/> 1:調査研究費	<input type="checkbox"/> 2:研修・会議費	<input type="checkbox"/> 3:広報・広聴費 <input type="checkbox"/> 4:資料購入費
	<input checked="" type="checkbox"/> 5:交通・通信費	<input type="checkbox"/> 6:人件費	<input type="checkbox"/> 7:事務費 <input type="checkbox"/> 8:事務所費
備 考 (按分率等)	1/3		
支出年月日	H30年9月28日	支出先	本多石油 (株)
支出金額	¥ 2,400	充当額	¥ 800
支出内容	ガソリン代		



本多石油 株式会社 (西宮)  
甲子園  
兵庫県西宮市  
若草町1丁目3番14号  
TEL:0798-47-6154 SS:40219-14296

#### 領収書

2018年09月28日 19:51 伝票No.0278  
取引通番 5201

特別会員 XXXXXXXXXX 様  
現金会員

0120-00 0094  
レギュラーガソリン 外P04 ¥2222  
数量 15.00L  
単価 @148.14

小計 ¥2222  
消費税 (対象 ¥2222) ¥178

**合計 ¥2,400**

釣銭 1万:7600 5千:2600 3千: 600  
4:0000000-0:0000000

係員: XXXXXXXXXX 01

処理日付: 2018/09/28 0094-0094

100取引

領収書にかえさせていただきます。

- ※ 重ねないで4隅をのりづけし、必要記載事項を消さないように注意してください。
- ※ この用紙に貼りきれない場合は、2枚目以降、別紙 (白紙等) を使用することも可とします。
- ※ 領収書の横に領収書番号を記入してください。
- ※ 整理番号欄は、必要に応じて適宜使用してください。

(様式7)

### 領 収 書 等 貼 付 用 紙

整理番号	G-15		
項 目 ※該当する項目 一つに☑する	<input type="checkbox"/> 1:調査研究費	<input type="checkbox"/> 2:研修・会議費	<input type="checkbox"/> 3:広報・広聴費 <input type="checkbox"/> 4:資料購入費
	<input checked="" type="checkbox"/> 5:交通・通信費	<input type="checkbox"/> 6:人件費	<input type="checkbox"/> 7:事務費 <input type="checkbox"/> 8:事務所費
備 考 (按分率等)	1/3		
支出年月日	H30年10月10日	支出先	本多石油 (株)
支出金額	¥ 3,367	充当額	¥ 1,122
支出内容	ガソリン代		



本多石油 株式会社 (西宮)  
 甲子園  
 兵庫県西宮市  
 若草町1丁目3番14号  
 TEL:0798-47-6154 SS:40219-14296

#### 領収書

2018年10月10日 15:05 伝票No.0086  
 取引通番 7110

特別会員 様  
 [Redacted] \* [Redacted]  
 現金会員

0120-00 2761  
 レギュラーガソリン 外P01 ¥3118  
 数量 21.05L  
 単価 @148.14

小計 ¥3118  
 消費税 (対象 ¥3118) ¥249

**合計 ¥3,367**

釣銭 1万:6633 5千:1633 4千:633  
 4:0000000-0:0000000

係員: [Redacted] 01  
 処理日付:2018/10/10 2761-2761  
 100取引  
 領収書にかえさせていただきます。

- ※ 重ねないで4隅をのりづけし、必要記載事項を消さないように注意してください。
- ※ この用紙に貼りきれない場合は、2枚目以降、別紙(白紙等)を使用することも可とします。
- ※ 領収書の横に領収書番号を記入してください。
- ※ 整理番号欄は、必要に応じて適宜使用してください。

(様式7)

# 領 収 書 等 貼 付 用 紙

整理番号	G-16			
項 目 ※該当する項目 一つに☑する	<input type="checkbox"/> 1:調査研究費	<input type="checkbox"/> 2:研修・会議費	<input type="checkbox"/> 3:広報・広聴費	<input type="checkbox"/> 4:資料購入費
	<input checked="" type="checkbox"/> 5:交通・通信費	<input type="checkbox"/> 6:人件費	<input type="checkbox"/> 7:事務費	<input type="checkbox"/> 8:事務所費
備 考 (按分率等)	1/3			
支出年月日	H30年10月21日	支出先	本多石油 (株)	
支出金額	¥ 3,217	充当額	¥ 1,072	
支出内容	ガソリン代			



本多石油 株式会社 (西宮)  
甲子園  
兵庫県西宮市  
若草町1丁目3番14号  
TEL:0798-47-6154 SS:40219-14296

## 領収書

2018年10月21日 15:48 伝票No.0147  
取引通番 9096

会員 様  
[Redacted]

0120-00 5648  
レギュラーガソリン 外P05 ¥2979  
数量 19.50L  
単価 @152.78

小計 ¥2979  
消費税 (対象 ¥2979) ¥238

**合計 ¥3,217**

釣銭 1万:6783 5千:1783 4千: 783

利用可能ポイント [Redacted]  
今回ポイント [Redacted]

4:0000000-0:0000000  
係員: [Redacted] 02  
処理日付: 2018/10/21 5648-5649  
100取引

- ※ 重ねないで4隅をのり
- ※ この用紙に貼りきれない場合は、(白紙等)を使用することも可と
- ※ 領収書の横に領収書番
- ※ 整理番号欄は、必要に心して適宜使用してください。



(様式7)

# 領 収 書 等 貼 付 用 紙

整理番号	G-17		
項 目 ※該当する項目 一つに☑する	<input type="checkbox"/> 1:調査研究費	<input type="checkbox"/> 2:研修・会議費	<input type="checkbox"/> 3:広報・広聴費 <input type="checkbox"/> 4:資料購入費
	<input checked="" type="checkbox"/> 5:交通・通信費	<input type="checkbox"/> 6:人件費	<input type="checkbox"/> 7:事務費 <input type="checkbox"/> 8:事務所費
備 考 (按分率等)	1/3		
支出年月日	H30年11月5日	支出先	本多石油 (株)
支出金額	¥ 3,135	充当額	¥ 1,045
支出内容	ガソリン代		



本多石油 株式会社 (西宮)  
甲子園  
兵庫県西宮市  
若草町1丁目3番14号  
TEL:0798-47-6154 SS:40219-14296

## 領収書

2018年11月05日 16:13 伝票No.0140  
取引通番 6789

会員様

0120-00 9716  
レギュラーガソリン 外P05 ¥2903  
数量 19.00L  
単価 @152.78

小計 ¥2903  
消費税 (対象 ¥2903) ¥232

**合計 ¥3,135**

釣銭 1万:6865 5千:1865 4千: 865

利用可能ポイント  
今回ポイント

4:0000000-0:0000000

係員: 02  
処理日付: 2018/11/05 9716-9717  
100取引

- ※ 重ねないで4隅をのり
- ※ この用紙に貼りきれない場合は、お時間をいただく場合がございます。
- ※ 領収書の横に領収書番号
- ※ 整理番号欄は、必要に応じて

領収書にかえさせていただきます。  
今回ポイントが反映されるまで、

いように注意してください。  
白紙等) を使用することも可と

(様式7)

### 領 収 書 等 貼 付 用 紙

整理番号	G-18		
項 目 ※該当する項目 一つに☑する	<input type="checkbox"/> 1:調査研究費	<input type="checkbox"/> 2:研修・会議費	<input type="checkbox"/> 3:広報・広聴費 <input type="checkbox"/> 4:資料購入費
	<input checked="" type="checkbox"/> 5:交通・通信費	<input type="checkbox"/> 6:人件費	<input type="checkbox"/> 7:事務費 <input type="checkbox"/> 8:事務所費
備 考 (按分率等)	1/3		
支出年月日	H30年11月17日	支出先	本多石油 (株)
支出金額	¥ 2,880	充当額	¥ 960
支出内容	ガソリン代		



本多石油 株式会社 (西宮)  
甲子園  
兵庫県西宮市  
若草町1丁目3番14号  
TEL:0798-47-6154 SS:40219-14296

#### 領収書

2018年11月17日 12:16 伝票No.0077  
取引通番 8787

会員 様  
[Redacted Name]

0120-00 2510  
レギュラーガソリン 外P04 ¥2667  
数量 18.00L  
単価 @148.14

小計 ¥2667  
消費税 (対象 ¥2667) ¥213

**合計 ¥2,880**

釣銭 1万:7120 5千:2120 3千:120

利用可能ポイント  
今回ポイント [Redacted]

4:0000000-0:0000000  
係員: [Redacted] 01  
処理日付: 2018/11/17 2510-2511  
100取引

- ※ 重ねないで4隅をのり
- ※ この用紙に貼りきれな
- ※ 領収書の横に領収書番
- ※ 整理番号欄は、必要に

領収書にかえさせていただきます。  
今回ポイントが反映されるまで、  
お時間をいただく場合がございます。

いように注意してください。  
(白紙等)を使用することも可と

(様式7)

## 領 収 書 等 貼 付 用 紙

整理番号	G-19			
項 目 ※該当する項目 一つに☑する	<input type="checkbox"/> 1:調査研究費	<input type="checkbox"/> 2:研修・会議費	<input type="checkbox"/> 3:広報・広聴費	<input type="checkbox"/> 4:資料購入費
	<input checked="" type="checkbox"/> 5:交通・通信費	<input type="checkbox"/> 6:人件費	<input type="checkbox"/> 7:事務費	<input type="checkbox"/> 8:事務所費
備 考 (按分率等)	1/3			
支出年月日	H30年12月1日	支出先	神戸スタンダード石油	
支出金額	¥ 2,000	充当額	¥ 666	
支出内容	ガソリン代			



### 領収書

神戸スタンダード石油株式会社  
西宮ビルSS  
兵庫県西宮市池田町4-36  
TEL:0798-22-2959  
2018/12/01(土)12:08

現金 様  
1-63118-00014 14096 0000  
売上 現金引手  
レギュラー  
020020 ¥2000  
13.33L L-3N-3

小計 ¥2,000  
(内消費税等 ¥148)

合 計 ¥2,000

※上記にて領収書とさせていただきます

No.3202 担当:8882

POS番号01

2018/12/01

- ※ 重ねないで4隅をのりづけし、必要記載事項を消さないように注意してください。
- ※ この用紙に貼りきれない場合は、2枚目以降、別紙（白紙等）を使用することも可とします。
- ※ 領収書の横に領収書番号を記入してください。
- ※ 整理番号欄は、必要に応じて適宜使用してください。

(様式7)

# 領 収 書 等 貼 付 用 紙

整理番号	G-20		
項 目 ※該当する項目 一つに☑する	<input type="checkbox"/> 1:調査研究費	<input type="checkbox"/> 2:研修・会議費	<input type="checkbox"/> 3:広報・広聴費 <input type="checkbox"/> 4:資料購入費
	<input checked="" type="checkbox"/> 5:交通・通信費	<input type="checkbox"/> 6:人件費	<input type="checkbox"/> 7:事務費 <input type="checkbox"/> 8:事務所費
備 考 (按分率等)	1/3		
支出年月日	H30年12月8日	支出先	本多石油
支出金額	¥ 3,023	充当額	¥ 1,007
支出内容	ガソリン代		



本多石油 株式会社 (西宮)  
甲子園  
兵庫県西宮市  
若草町1丁目3番14号  
TEL:0798-47-6154 SS:40219-14296

## 領収書

2018年12月08日 08:03 伝票No.0014  
取引通番 7602

会員様  
[Redacted Name]

0120-00 7983  
レギュラーガソリン 外P05 ¥2799  
数量 19.50L  
単価 @143.52

小計 ¥2799  
消費税 (対象 ¥2799) ¥224

**合計 ¥3,023**

釣銭 1万:6977 5千:1977 4千: 977

利用可能ポイント  
今回ポイント [Redacted]

4:0000000-0:0000000  
係員: [Redacted] 02  
処理日付: 2018/12/08 7983-7984  
100取引!

- ※ 重ねないで4隅をのりつ
- ※ この用紙に貼りきれない  
します。
- ※ 領収書の横に領収書番号
- ※ 整理番号欄は、必要に応じ

領収書にかえさせていただきます。  
今回ポイントが反映されるまで、  
お時間をいただく場合がございます。

のように注意してください。  
白紙等)を使用することも可と

(様式7)

# 領 収 書 等 貼 付 用 紙

整理番号	G-21		
項 目 ※該当する項目 一つに☑する	<input type="checkbox"/> 1:調査研究費	<input type="checkbox"/> 2:研修・会議費	<input type="checkbox"/> 3:広報・広聴費
	<input checked="" type="checkbox"/> 5:交通・通信費	<input type="checkbox"/> 6:人件費	<input type="checkbox"/> 7:事務費
	<input type="checkbox"/> 4:資料購入費	<input type="checkbox"/> 8:事務所費	
備 考 (按分率等)	1/3		
支出年月日	H30年12月16日	支出先	本多石油
支出金額	¥ 2,790	充当額	¥ 930
支出内容	ガソリン代		



本多石油 株式会社 (西宮)  
 甲子園  
 兵庫県西宮市  
 若草町1丁目3番14号  
 TEL:0798-47-6154 SS:40219-14296

## 領収書

2018年12月16日 18:16 伝票No.0182  
 取引通番 9365

会員 様  
 [Redacted Name]

0120-00 0517  
 レギュラーガソリン 外P05 ¥2583  
 数量 18.00L  
 単価 @143.52

小計 ¥2583  
 消費税 (対象 ¥2583) ¥207

**合計 ¥2,790**

釣銭 1万:7210 5千:2210 3千:210

利用可能ポイント  
 今回ポイント [Redacted]

4:0000000-0:0000000  
 係員: [Redacted] 02  
 処理日付:2018/12/16 0517-0518  
 100取引

- ※ 重ねないで4隅をのりづ
- ※ この用紙に貼りきれない  
 します。
- ※ 領収書の横に領収書番号
- ※ 整理番号欄は、必要に応じ  
 適宜使用してください。

ように注意してください。  
 (紙等)を使用することも可と

(様式7)

# 領 収 書 等 貼 付 用 紙

整理番号	G-22		
項 目 ※該当する項目 一つに☑する	<input type="checkbox"/> 1:調査研究費	<input type="checkbox"/> 2:研修・会議費	<input type="checkbox"/> 3:広報・広聴費
	<input checked="" type="checkbox"/> 5:交通・通信費	<input type="checkbox"/> 6:人件費	<input type="checkbox"/> 7:事務費
	<input type="checkbox"/> 4:資料購入費	<input type="checkbox"/> 8:事務所費	
備 考 (按分率等)	1/3		
支出年月日	H30年12月27日	支出先	本多石油
支出金額	¥ 2,700	充当額	¥ 900
支出内容	ガソリン代		



本多石油 株式会社 (西宮)  
 甲子園  
 兵庫県西宮市  
 若草町1丁目3番14号  
 TEL:0798-47-6154 SS:40219-14296

## 領収書

2018年12月27日 14:58 伝票No.0159  
 取引通番 6532

会員様  
 [Redacted Name]

0120-00 3836  
 レギュラーガソリン 外P05 ¥2500  
 数量 18.00L  
 単価 @138.89

小計 ¥2500  
 消費税 (対象 ¥2500) ¥200

**合計 ¥2,700**

釣銭 1万:7300 5千:2300 3千:300

利用可能ポイント  
 今回ポイント [Redacted]

4:0000000-0:0000000  
 係員: [Redacted] 02  
 処理日付: 2018/12/27 3836-3837  
 100取引

領収書にかえさせていただきます。  
 今回ポイントが反映されるまで、  
 お時間をいただく場合がございます。

- ※ 重ねないで4隅をのりつ
- ※ この用紙に貼りきれない
- ※ 領収書の横に領収書番号
- ※ 整理番号欄は、必要に応じて適宜使用してください。

のように注意してください。  
 (紙等)を使用することも可と

(様式7)

# 領 収 書 等 貼 付 用 紙

整理番号	G-23		
項 目 ※該当する項目 一つに☑する	<input type="checkbox"/> 1:調査研究費	<input type="checkbox"/> 2:研修・会議費	<input type="checkbox"/> 3:広報・広聴費
	<input checked="" type="checkbox"/> 5:交通・通信費	<input type="checkbox"/> 6:人件費	<input type="checkbox"/> 7:事務費
	<input type="checkbox"/> 4:資料購入費	<input type="checkbox"/> 8:事務所費	
備 考 (按分率等)	1/3		
支出年月日	H31年1月5日	支出先	本多石油
支出金額	¥ 2,700	充当額	¥ 900
支出内容	ガソリン代		



本多石油 株式会社 (西宮)  
 甲子園  
 兵庫県西宮市  
 若草町1丁目3番14号  
 TEL:0798-47-6154 SS:40219-14296

## 領収書

2019年01月05日 16:42 伝票No.0135  
 取引通番 8111

会員 様  
 [Redacted Name]

0120-00 6603  
 レギュラーガソリン 外P05 ¥2500  
 数量 18.00L  
 単価 @138.89

小計 ¥2500  
 消費税 (対象 ¥2500) ¥200

**合計 ¥2,700**

釣銭 1万:7300 5千:2300 3千:300

利用可能ポイント  
 今回ポイント [Redacted]

4:0000000-0:0000000  
 係員: [Redacted] 02  
 処理日付: 2019/01/05 6603-6604

- ※ 重ねないで4隅をのり
- ※ この用紙に貼りきれない場合は、領収書にかえさせていただきます。今回ポイントが反映されるまで、お時間をいただく場合がございます。
- ※ 領収書の横に領収書番号
- ※ 整理番号欄は、必要に

いように注意してください。  
 (白紙等)を使用することも可と

(様式7)

## 領 収 書 等 貼 付 用 紙

整理番号	G-24			
項 目 ※該当する項目 一つに☑する	<input type="checkbox"/> 1:調査研究費	<input type="checkbox"/> 2:研修・会議費	<input type="checkbox"/> 3:広報・広聴費	<input type="checkbox"/> 4:資料購入費
	<input checked="" type="checkbox"/> 5:交通・通信費	<input type="checkbox"/> 6:人件費	<input type="checkbox"/> 7:事務費	<input type="checkbox"/> 8:事務所費
備 考 (按分率等)	1/3			
支出年月日	H31年1月16日	支出先	丸井商会	
支出金額	¥ 2,882	充当額	¥ 960	
支出内容	ガソリン代			

### 納品書 (領収書)

売上  
2019年01月16日 12:54  
上 様

現金J-1  
0-897283-90002 手0000

レギュラーガソリン P-2 内税 8%  
22,00L.J @131.00 ¥2882  
02000.00

-----  
**合計** ¥2,882  
(内消費税等 ¥213)  
※上記にて領収書とさせていただきます。

1万-7118 5千-2118 3千- 118

-----  
2019/01/16 (897283)

株式会社丸井商会  
尼崎サービスステーション  
兵庫県尼崎市西立花町4-14-20  
TEL06-6430-5713  
引当No. 0222-01 担当: [REDACTED]  
釣銭機処理No. 0938

- ※ 重ねないで4隅をのりづけし、必要記載事項を消さないように注意してください。
- ※ この用紙に貼りきれない場合は、2枚目以降、別紙（白紙等）を使用することも可とします。
- ※ 領収書の横に領収書番号を記入してください。
- ※ 整理番号欄は、必要に応じて適宜使用してください。



(様式7)

### 領 収 書 等 貼 付 用 紙

整理番号	G-25		
項 目 ※該当する項目 一つに☑する	<input type="checkbox"/> 1:調査研究費	<input type="checkbox"/> 2:研修・会議費	<input type="checkbox"/> 3:広報・広聴費
	<input checked="" type="checkbox"/> 5:交通・通信費	<input type="checkbox"/> 6:人件費	<input type="checkbox"/> 7:事務費
	<input type="checkbox"/> 4:資料購入費	<input type="checkbox"/> 8:事務所費	
備 考 (按分率等)	1/3		
支出年月日	H31年1月26日	支出先	本多石油
支出金額	¥ 3,150	充当額	¥ 1,050
支出内容	ガソリン代		



本多石油 株式会社 (西宮)  
 甲子園  
 兵庫県西宮市  
 若草町1丁目3番14号  
 TEL:0798-47-6154 SS:40219-14296

#### 領収書

2019年01月26日 12:21 伝票No.0086  
 取引通番 6936

特別会員 様  
 現金会員

0120-00 2166  
 レギュラーガソリン 外P01 ¥2917  
 数量 21.00L  
 単価 @138.89

小計 ¥2917  
 消費税 (対象 ¥2917) ¥233

**合計 ¥3,150**

釣銭 1万:6850 5千:1850 4千: 850  
 4:0000000-0:0000000

係員 01  
 処理日付: 2019/01/26 2166-2166  
 100取引  
 領収書にかえさせていただきます。

- ※ 重ねないで4隅をのりづけし、必要記載事項を消さないように注意してください。
- ※ この用紙に貼りきれない場合は、2枚目以降、別紙(白紙等)を使用することも可とします。
- ※ 領収書の横に領収書番号を記入してください。
- ※ 整理番号欄は、必要に応じて適宜使用してください。

(様式7)

# 領 収 書 等 貼 付 用 紙

整理番号	G-26		
項 目 ※該当する項目 一つに☑する	<input type="checkbox"/> 1:調査研究費	<input type="checkbox"/> 2:研修・会議費	<input type="checkbox"/> 3:広報・広聴費 <input type="checkbox"/> 4:資料購入費
	<input checked="" type="checkbox"/> 5:交通・通信費	<input type="checkbox"/> 6:人件費	<input type="checkbox"/> 7:事務費 <input type="checkbox"/> 8:事務所費
備 考 (按分率等)	1/3		
支出年月日	H31年2月6日	支出先	本多石油
支出金額	¥ 2,925	充当額	¥ 975
支出内容	ガソリン代		



本多石油 株式会社 (西宮)  
甲子園  
兵庫県西宮市  
若草町1丁目3番14号  
TEL:0798-47-6154 SS:40219-14296

## 領収書

2019年02月06日 16:09 伝票No.0115  
取引通番 8979

会員 様  
[Redacted]  
車番02429

0120-00 5133  
レギュラーガソリン 外P01 ¥2708  
数量 19.50L  
単価 @138.89

小計 ¥2708  
消費税 (対象 ¥2708) ¥217

**合計 ¥2,925**

釣銭 1万:7075 5千:2075 3千: 75

利用可能ポイント  
今回ポイント [Redacted]

4:0000000-0:0000000  
係員: [Redacted] 01  
処理日付: 2019/02/06 5133-5134  
100取引

- ※ 重ねないで4隅をのり
- ※ この用紙に貼りきれな
- ※ 領収書の横に領収書番
- ※ 整理番号欄は、必要に

領収書にかえさせていただきます。  
今回ポイントが反映されるまで、  
お時間をいただく場合がございます。

いように注意してください。  
(白紙等)を使用することも可と

(様式7)

# 領 収 書 等 貼 付 用 紙

整理番号	G-27		
項 目 ※該当する項目 一つに☑する	<input type="checkbox"/> 1:調査研究費	<input type="checkbox"/> 2:研修・会議費	<input type="checkbox"/> 3:広報・広聴費
	<input checked="" type="checkbox"/> 5:交通・通信費	<input type="checkbox"/> 6:人件費	<input type="checkbox"/> 7:事務費
	<input type="checkbox"/> 4:資料購入費	<input type="checkbox"/> 8:事務所費	
備 考 (按分率等)	1/3		
支出年月日	H31年2月17日	支出先	本多石油
支出金額	¥ 3,150	充当額	¥ 1,050
支出内容	ガソリン代		



本多石油 株式会社 (西宮)  
 甲子園  
 兵庫県西宮市  
 若草町1丁目3番14号  
 TEL:0798-47-6154 SS:40219-14296

## 領収書

2019年02月17日 14:57 伝票No.0126  
 取引通番 5962

会員 様  
 車番02429

0120-00 8001  
 レギュラーガソリン 外P01 ¥2917  
 数量 21.00L  
 単価 @138.89

小計 ¥2917  
 消費税 (対象 ¥2917) ¥233

**合計 ¥3,150**

釣銭 1万:6850 5千:1850 4千: 850

利用可能ポイント  
 今回ポイント

4:0000000-0:0000000  
 係員: 01  
 処理日付: 2019/02/17 8001-8002  
 100取引

領収書にかえさせていただきます。  
 今回ポイントが反映されるまで、  
 お時間をいただく場合がございます。

- ※ 重ねないで4隅をのり
- ※ この用紙に貼りきれないようご注意ください。(白紙等)を使用することも可と
- ※ 領収書の横に領収書番
- ※ 整理番号欄は、必要に応じて適宜使用してください。

(様式7)

# 領 収 書 等 貼 付 用 紙

整理番号	G-28		
項 目 ※該当する項目 一つに☑する	<input type="checkbox"/> 1:調査研究費	<input type="checkbox"/> 2:研修・会議費	<input type="checkbox"/> 3:広報・広聴費 <input type="checkbox"/> 4:資料購入費
	<input checked="" type="checkbox"/> 5:交通・通信費	<input type="checkbox"/> 6:人件費	<input type="checkbox"/> 7:事務費 <input type="checkbox"/> 8:事務所費
備 考 (按分率等)	1/3		
支出年月日	H31年3月2日	支出先	朝日石油
支出金額	¥ 3,074	充当額	¥ 1,024
支出内容	ガソリン代		

# ENEOS

## 納品書(領収書)

2019年03月02日 11:47

売上

加付 様

XXXXXXXXXXXX

提携カード

車両番号 実車番

0026-00

レギュラー

P-02

21.20L

\*

145円 ¥3,074

合計 ¥3,074

(内消費税等(8.00%) ¥228)

クレジット支払

有効期限: XX/XX

支払方法:一括払い

承認番号

現在でお買上げの場合領収書にかえさせて頂きます。

消費税込額表示のない場合は消費税を請求書にて

に請求いたします。

消費税には、地方消費税が含まれています。

朝日石油株式会社 西宮中央SS

兵庫県 西宮市津門稲荷町3-5

TEL:0798-35-1373 SS-201954

シートNo 2061-01 データNo0398-0400

外通番17-50411

018

2019/03/02

- ※ 重ねないで4隅をのりづけし、必要記載事項を消さないように注意してください。
- ※ この用紙に貼りきれない場合は、2枚目以降、別紙(白紙等)を使用することも可とします。
- ※ 領収書の横に領収書番号を記入してください。
- ※ 整理番号欄は、必要に応じて適宜使用してください。

(様式7)

# 領 収 書 等 貼 付 用 紙

整理番号	G-29		
項 目 ※該当する項目 一つに☑する	<input type="checkbox"/> 1:調査研究費	<input type="checkbox"/> 2:研修・会議費	<input type="checkbox"/> 3:広報・広聴費
	<input checked="" type="checkbox"/> 5:交通・通信費	<input type="checkbox"/> 6:人件費	<input type="checkbox"/> 7:事務費
	<input type="checkbox"/> 4:資料購入費	<input type="checkbox"/> 8:事務所費	
備 考 (按分率等)	1/3		
支出年月日	H31年3月11日	支出先	本多石油
支出金額	¥ 2,700	充当額	¥ 900
支出内容	ガソリン代		



本多石油 株式会社 (西宮)  
 甲子園  
 兵庫県西宮市  
 若草町1丁目3番14号  
 TEL:0798-47-6154 SS:40219-14296

## 領収書

2019年03月11日 19:26 伝票No.0192  
 取引通番 5087

会員様  
 [Redacted Name]

0120-00 4048  
 レギュラーガソリン 外P05 ¥2500  
 数量 18.00L  
 単価 @138.89

小計 ¥2500  
 消費税 (対象 ¥2500) ¥200

**合計 ¥2,700**

釣銭 1万:7300 5千:2300 3千:300

利用可能ポイント  
 今回ポイント [Redacted]

4:0000000-0:0000000  
 係員: [Redacted] 02  
 処理日付: 2019/03/11 4048-4049  
 100取引

- ※ 重ねないで4隅をのりつ
- ※ この用紙に貼りきれない
- ※ 領収書の横に領収書番号
- ※ 整理番号欄は、必要に応

領収書にかえさせていただきます。  
 今回ポイントが反映されるまで、  
 お時間をいただく場合がございます。

のように注意してください。  
 (紙等) を使用することも可と

(様式7)

# 領 収 書 等 貼 付 用 紙

整理番号	G-30		
項 目 ※該当する項目 一つに☑する	<input type="checkbox"/> 1:調査研究費	<input type="checkbox"/> 2:研修・会議費	<input type="checkbox"/> 3:広報・広聴費 <input type="checkbox"/> 4:資料購入費
	<input checked="" type="checkbox"/> 5:交通・通信費	<input type="checkbox"/> 6:人件費	<input type="checkbox"/> 7:事務費 <input type="checkbox"/> 8:事務所費
備 考 (按分率等)	1/3		
支出年月日	H31年3月18日	支出先	本多石油
支出金額	¥ 2,701	充当額	¥ 900
支出内容	ガソリン代		



本多石油 株式会社 (西宮)  
 甲子園  
 兵庫県西宮市  
 若草町1丁目3番1.4号  
 TEL:0798-47-6154 SS:40219-14296

## 令頁収書

2019年03月18日 17:51 伝票No.0165  
 取引通番 6397

会員 様  
 [Redacted Name]

0120-00 5998  
 レギュラーガソリン 外P01 ¥2501  
 数量 18.01L  
 単価 @138.89

小計 ¥2501  
 消費税 (対象 ¥2501) ¥200

**合計 ¥2,701**

釣銭 1万:7299 5千:2299 3千: 299

利用可能ポイント  
 今回ポイント [Redacted]

4:0000000-0:0000000  
 係員: [Redacted] 01  
 処理日付: 2019/03/18 5998-5999  
 100取引

- ※ 重ねないで4隅をのりづ
- ※ この用紙に貼りきれない  
 します。
- ※ 領収書の横に領収書番号
- ※ 整理番号欄は、必要に応じて適宜使用してください。

領収書にかえさせていただきます。  
 今回ポイントが反映されるまで、  
 お時間をいただく場合がございます。

ように注意してください。  
 (紙等)を使用することも可と

(様式7)

# 領 収 書 等 貼 付 用 紙

整理番号	G-31		
項 目 ※該当する項目 一つに☑する	<input type="checkbox"/> 1:調査研究費	<input type="checkbox"/> 2:研修・会議費	<input type="checkbox"/> 3:広報・広聴費 <input type="checkbox"/> 4:資料購入費
	<input checked="" type="checkbox"/> 5:交通・通信費	<input type="checkbox"/> 6:人件費	<input type="checkbox"/> 7:事務費 <input type="checkbox"/> 8:事務所費
備 考 (按分率等)	1/3		
支出年月日	H31年3月30日	支出先	本多石油
支出金額	¥ 2,580	充当額	¥ 860
支出内容	ガソリン代		



本多石油 株式会社 (西宮)  
 甲子園  
 兵庫県西宮市  
 若草町1丁目3番14号  
 TEL:0798-47-6154 SS:40219-14296

## 領収書

2019年03月30日 14:56 伝票No.0120  
 取引通番 8724

会員様  
 [Redacted Name]

0120-00 9551  
 レギュラーガソリン 外P05 ¥2389  
 数量 17.20L  
 単価 @138.89

小計 ¥2389  
 消費税 (対象 ¥2389) ¥191

**合計 ¥2,580**

釣銭 1万:7420 5千:2420 3千:420

利用可能ポイント  
 今回ポイント [Redacted]

4:0000000-0:0000000  
 係員: [Redacted] 02  
 処理日付: 2019/03/30 9551-9552  
 100取引

- ※ 重ねないで4隅をのり領収書にかえさせていただきます。
- ※ この用紙に貼りきれない場合、今回ポイントが反映されるまで、お時間をいただく場合がございます。
- ※ 領収書の横に領収書番号
- ※ 整理番号欄は、必要に応じて貼付してください。

(様式1)

項目別集計表

(平成 30年度)

項目番号	項目名			
年月日	内 容	支 出 額 (充 当 額)	備 考	整理番号 又は 領収書番号
7	事務費			
H30. 4. 4	パソコンリース代	3,996 円		P-1
H30. 5. 7	パソコンリース代	3,996 円		P-2
H30. 6. 4	パソコンリース代	3,996 円		P-3
H30. 7. 4	パソコンリース代	3,996 円		P-4
H30. 8. 6	パソコンリース代	3,996 円		P-5
H30. 9. 4	パソコンリース代	3,996 円		P-6
H30. 10. 4	パソコンリース代	3,996 円		P-7
H30. 11. 5	パソコンリース代	3,996 円		P-8
H30. 12. 4	パソコンリース代	3,996 円		P-9
H31. 1. 4	パソコンリース代	3,996 円		P-10
H31. 2. 4	パソコンリース代	3,996 円		P-11
H31. 3. 4	パソコンリース代	3,996 円		P-12
		円		
		円		
		円		
		円		
		円		
		円		
		円		
		円		
		円		
		円		
		円		
		円		
合 計		47,952 円		

※ 領収書は項目別に整理し、この集計表を表紙としてください。



(様式7)

# 領 収 書 等 貼 付 用 紙

整理番号	P-1		
項 目 ※該当する項目 一つに☑する	<input type="checkbox"/> 1:調査研究費	<input type="checkbox"/> 2:研修・会議費	<input type="checkbox"/> 3:広報・広聴費
	<input type="checkbox"/> 4:資料購入費	<input type="checkbox"/> 5:交通・通信費	<input type="checkbox"/> 6:人件費
	<input checked="" type="checkbox"/> 7:事務費	<input type="checkbox"/> 8:事務所費	
備 考 (按分率等)			
支出年月日	H30年4月4日	支出先	リコーリース株式会社
支出金額	¥ 3,996	充当額	¥ 3,996
支出内容	議員控室用パソコンリース代 2018/4月分リース料		



30.4.13

6620918

兵庫県西宮市六湛寺町  
10-3

八代毅利 御中

※

が

は

便

郵

お客様番号 [REDACTED] 536  
002808

001 0001783#0001783 0000013  
0001785 A SAN018 001/001

この印刷物は環境にやさしい植物性大豆インクを使用しています。

---

**領収証**

---

〈お問合せ先〉

**リコーリース株式会社**

〒530-0004  
大阪市北区堂島浜2-2-28  
堂島アクシスビル 12F  
関西支社 大阪営業二課 営業2グループ

TEL 06-4799-4371

②

①の矢印方向に剥がした後、②より同様に剥がしてください。

①

- ※ 重ねないで4隅をのりづけし、必要記載事項を消さないように注意してください。
- ※ この用紙に貼りきれない場合は、2枚目以降、別紙（白紙等）を使用することも可とします。
- ※ 領収書の横に領収書番号を記入してください。
- ※ 整理番号欄は、必要に応じて適宜使用してください。

八代殿利 御中

発行日 2018年04月06日

領収証番号 0000001688



リコーリース株式会社

東京都江東区東雲1-7-12

### 領収証

毎々格別のお引立てにあずかり厚くお礼申し上げます。  
下記金額を正に領収させていただきますこと、お知らせ申し上げます。

印紙税申告納付につき江東西  
税務署承認済

領 収 日	2018年 4月 4日
領 収 額	3,996 円

お支払方法	口座振替	
振替口座	三菱UFJ銀行 平塚駅前支店 普通 口座番号の下3桁は、お客様情報保護のため「***」と表示しています。 ヤシロ マサトシ	

### 領収明細書

契約番号	請求期間	回数	金額	消費税等
	18. 4. 13~18. 5. 12	34	3700	296

続きは裏面をご覧ください。

※ 重ねないで4隅をのりづけし、必要記載事項を消さないように注意してください。  
 ※ この用紙に貼りきれない場合は、2枚目以降、別紙（白紙等）を使用することと  
 します。  
 ※ 領収書の横に領収書番号を記入してください。  
 ※ 整理番号欄は、必要に応じて適宜使用してください。

(様式7)

# 領 収 書 等 貼 付 用 紙

整理番号	P-2		
項 目 ※該当する項目 一つに☑する	<input type="checkbox"/> 1:調査研究費	<input type="checkbox"/> 2:研修・会議費	<input type="checkbox"/> 3:広報・広聴費
	<input type="checkbox"/> 4:資料購入費	<input type="checkbox"/> 5:交通・通信費	<input type="checkbox"/> 6:人件費
	<input checked="" type="checkbox"/> 7:事務費	<input type="checkbox"/> 8:事務所費	
備 考 (按分率等)			
支出年月日	H30年5月7日	支出先	リコーリース株式会社
支出金額	¥ 3,996	充当額	¥ 3,996
支出内容	議員控室用パソコンリース代 2018/5月分リース料		

料金後納  
郵便

6620918  
兵庫県西宮市六湛寺町  
10-3

八代毅利 御中

80.5.14

お客様番号 XXXXXXXXXX 536  
002906



001 0001834#0001834 0000013  
0001836 A SAN018 001/001

この印刷物は環境にやさしい植物性大豆インクを使用しています。

---

領収証

---

〈お問合せ先〉  
**リコーリース株式会社**  
〒530-0004  
大阪市北区堂島浜2-2-28  
堂島アクシビル 12F  
関西支社 大阪営業二課 営業2グループ  
TEL 06-4799-4371

②
①の矢印方向に剥がした後、②より同様に剥がしてください。
①

- ※ 重ねないで4隅をのりづけし、必要記載事項を消さないように注意してください。
- ※ この用紙に貼りきれない場合は、2枚目以降、別紙（白紙等）を使用することも可とします。
- ※ 領収書の横に領収書番号を記入してください。
- ※ 整理番号欄は、必要に応じて適宜使用してください。

# 代リース用パソコン控室員議

2018/5月分リース料

支出内容

八代穀利 御中

発行日 2018年05月09日

領収証番号 0000001751



リコーリース株式会社

東京都江東区東雲1-7-12

## 領 収 証

毎々格別のお引立てにあずかり厚くお礼申し上げます。  
下記金額を正に領収させていただきますこと、お知らせ申し上げます。

印紙税申告納付につき江東西税務署承認済

領 収 日	2018年 5月 07日
領 収 額	3,996 円

お 支 払 方 法	口座振替	
振 替 口 座	三菱UFJ銀行 平塚駅前支店	
	普通 口座番号の下3桁は、お客様情報保護のため「***」と表示しています。	
	ヤシロ マサトシ	

## 領収明細書

契約番号	請求期間	回数	金額	消費税等
[REDACTED]	18. 5. 13~18. 6. 12	35	3700	296

続きは裏面をご覧ください。

※ 重ねないで4隅をのりづけし、必要記載事項を消さないように注意してください。  
※ この用紙に貼りきれない場合は、2枚目以降、別紙（白紙等）を使用することも可と  
ります。

(様式7)

# 領 収 書 等 貼 付 用 紙

整理番号	P-3		
項 目 ※該当する項目 一つに☑する	<input type="checkbox"/> 1:調査研究費	<input type="checkbox"/> 2:研修・会議費	<input type="checkbox"/> 3:広報・広聴費
	<input type="checkbox"/> 4:資料購入費	<input type="checkbox"/> 5:交通・通信費	<input type="checkbox"/> 6:人件費
	<input checked="" type="checkbox"/> 7:事務費	<input type="checkbox"/> 8:事務所費	
備 考 (按分率等)			
支出年月日	H30年6月4日	支出先	リコーリース株式会社
支出金額	¥ 3,996	充当額	¥ 3,996
支出内容	議員控室用パソコンリース代		
	2018/6月分リース料		



6620918  
兵庫県西宮市六湛寺町  
10-3  
八代毅利 御中

お客様番号 [REDACTED] 536  
002868

001 0001838#0001838 0000013  
0001840 A SAN018 001/001

この印刷物は環境にやさしい植物性大豆インクを使用しています。

## 領収証

〈お問合せ先〉

**リコーリース株式会社**  
〒530-0004  
大阪市北区堂島浜2-2-28  
堂島アクシスビル 12F  
関西支社 大阪営業二課 営業2グループ

30.6.11

TEL 06-4799-4371

② ①の矢印方向に剥がした後、②より同様に剥がしてください。 ①

- ※ 重ねないで4隅をのりづけし、必要記載事項を消さないように注意してください。
- ※ この用紙に貼りきれない場合は、2枚目以降、別紙（白紙等）を使用することも可とします。
- ※ 領収書の横に領収書番号を記入してください。
- ※ 整理番号欄は、必要に応じて適宜使用してください。

支出金額	¥ 3,996	充当額	¥ 3,996
支出内容	議員控室用パソコンリース代		
2018/6月分リース料			

八代穀利 御中

発行日 2018年06月07日

領収証番号 0000001726



リコーリース株式会社

東京都江東区東雲1-7-12

## 領 収 証

毎々格別のお引立てにあずかり厚くお礼申し上げます。  
下記金額を正に領収させていただきましたこと、お知らせ申し上げます。

領 収 日	2018年 6月 4日
領 収 額	3,996 円

印紙税申告納  
付につき江東西  
税務署承認済

お支払方法	口座振替
振替口座	三菱UFJ銀行 平塚駅前支店 普通 口座番号の下3桁は、お客様情報保護のため「***」と表示しています。 ヤシロ マサトシ

### 領収明細書

契約番号	請求期間	回数	金額	消費税等
[REDACTED]	18. 6.13~18. 7.12	36	3700	296

紙きは裏面をご覧ください。

(様式7)

# 領 収 書 等 貼 付 用 紙

整理番号	P-4		
項 目 ※該当する項目 一つに☑する	<input type="checkbox"/> 1:調査研究費	<input type="checkbox"/> 2:研修・会議費	<input type="checkbox"/> 3:広報・広聴費
	<input type="checkbox"/> 4:資料購入費	<input type="checkbox"/> 5:交通・通信費	<input type="checkbox"/> 6:人件費
	<input checked="" type="checkbox"/> 7:事務費	<input type="checkbox"/> 8:事務所費	
備 考 (按分率等)			
支出年月日	H30年7月4日	支出先	リコーリース株式会社
支出金額	¥ 3,996	充当額	¥ 3,996
支出内容	議員控室用パソコンリース代		
	2018/7月分リース料		



6620918

兵庫県西宮市六湛寺町  
10-3

八代毅利 御中

お客様番号 XXXXXXXXXX 536  
002830



001 0001788#0001788 0000011  
0001790 A SAN018 001/001

この印刷物は環境にやさしい植物性大豆インクを使用しています。

## 領収証

30.7.11

〈お問合せ先〉

**リコーリース株式会社**

〒530-0004  
大阪市北区堂島浜2-2-28  
堂島アクシビル 12F  
関西支社 大阪営業二課 営業2グループ

TEL 06-4799-4371

② ①の矢印方向に剥がした後、②より同様に剥がしてください。 ①

- ※ 重ねないで4隅をのりづけし、必要記載事項を消さないように注意してください。
- ※ この用紙に貼りきれない場合は、2枚目以降、別紙（白紙等）を使用することも可とします。
- ※ 領収書の横に領収書番号を記入してください。
- ※ 整理番号欄は、必要に応じて適宜使用してください。

# 代議室用パソコンリース料

2018/7月分リース料

支出内容

八代毅利 御中

発行日 2018年07月06日  
領収証番号 0000001695

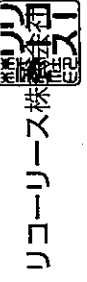

東京都江東区東雲1-7-12

## 領収証

毎々格別のお引立てにあずかり厚くお礼申し上げます。  
下記金額を正に領収させていただきましたこと、お知らせ申し上げます。

印紙税申告納付につき江東区  
税務署承認済

領 収 日	2018年 7月 4日
領 収 額	3,996 円

お支払方法  口座振替

振替口座 三菱UFJ銀行 平塚駅前支店  
普通 口座番号の下3桁は、お客様情報保護のため「\*\*\*」と表示しています。  
ヤシロ マサトシ

### 領収明細書

契約番号	請求期間	回数	金額	消費税等
[REDACTED]	18. 7. 13~18. 8. 12	37	3700	296

続きは裏面をご覧ください。

※ 重ねないで4隅をのりづけし、必要記載事項を消さないように注意してください。  
※ この用紙に貼りきれない場合は、2枚目以降、別紙（白紙等）を使用することも可也



(様式7)

# 領 収 書 等 貼 付 用 紙

整理番号	P-5		
項 目 ※該当する項目 一つに☑する	<input type="checkbox"/> 1:調査研究費	<input type="checkbox"/> 2:研修・会議費	<input type="checkbox"/> 3:広報・広聴費
	<input type="checkbox"/> 4:資料購入費	<input type="checkbox"/> 5:交通・通信費	<input type="checkbox"/> 6:人件費
	<input checked="" type="checkbox"/> 7:事務費	<input type="checkbox"/> 8:事務所費	
備 考 (按分率等)			
支出年月日	H30年8月6日	支出先	リコーリース株式会社
支出金額	¥ 3,996	充当額	¥ 3,996
支出内容	議員控室用パソコンリース代		
	2018/8月分リース料		



6620918  
兵庫県西宮市六湛寺町  
10-3

30. 8. 13

光 八代毅利 御中

が お客様番号 [REDACTED] 536  
002840

は 

便 001 0001787#0001787 0000013  
0001789 A SAN018 001/001

郵 この印刷物は環境にやさしい植物性大豆インクを使用しています。

## 領収証

〈お問合せ先〉

**リコーリース株式会社**

〒530-0004  
大阪市北区堂島浜2-2-28  
堂島アクシスビル 12F  
関西支社 大阪営業二課 営業2グループ

TEL 06-4799-4371

① の矢印方向に剥がした後、 より同様に剥がしてください。 

- ※ 重ねないで4隅をのりづけし、必要記載事項を消さないように注意してください。
- ※ この用紙に貼りきれない場合は、2枚目以降、別紙（白紙等）を使用することも可とします。
- ※ 領収書の横に領収書番号を記入してください。
- ※ 整理番号欄は、必要に応じて適宜使用してください。

支出金額	¥ 3,996	充当額	¥ 3,996
支出内容	議員控室用パソコンリース代		

2018/8月分リース料

八代毅利 御中

発行日 2018年08月08日

領収証番号 0000001706



リコーリース株式会社

東京都江東区東雲1-7-12

## 領 収 証

毎々格別のお引立てにあずかり厚くお礼申し上げます。  
下記金額を正に領収させていただきましたこと、お知らせ申し上げます。

印紙税申告納付につき江東区税務署承認済

領 収 日	2018年 8月 6日
領 収 額	3,996 円

お支払方法	口座振替	
振替口座	三菱UFJ銀行 平塚駅前支店	
	普通 〇〇〇〇	口座番号の下3桁は、お客様情報保護のため「***」と表示しています。
	ヤシロ マサトシ	

### 領収明細書

契約番号	請求期間	回数	金額	消費税等
〇〇〇〇	18. 8. 13~18. 8. 12	38	3700	296

続きは裏面をご覧ください。

※ 番ねないでイ陣まのりべけし 必画記部重頂を消式ないトらに注音してくがさい。

(様式7)

# 領 収 書 等 貼 付 用 紙

整理番号	P-6		
項 目 ※該当する項目 一つに☑する	<input type="checkbox"/> 1:調査研究費	<input type="checkbox"/> 2:研修・会議費	<input type="checkbox"/> 3:広報・広聴費
	<input type="checkbox"/> 4:資料購入費	<input type="checkbox"/> 5:交通・通信費	<input type="checkbox"/> 6:人件費
	<input checked="" type="checkbox"/> 7:事務費	<input type="checkbox"/> 8:事務所費	
備 考 (按分率等)			
支出年月日	H30年9月4日	支出先	リコーリース株式会社
支出金額	¥ 3,996	充当額	¥ 3,996
支出内容	議員控室用パソコンリース代		
	2018/9月分リース料		



6620918  
兵庫県西宮市六湛寺町  
10-3

30.9.13

八代毅利 御中

お客様番号 XXXXXXXXXX 536  
002852



001 0001794#0001794 0000012  
0001796 A SAN018 0017001

この印刷物は環境にやさしい植物性大豆インクを使用しています。

---

領収証

---

〈お問合せ先〉

リコーリース株式会社

〒530-0004  
大阪市北区堂島浜2-2-28  
堂島アクシスビル 12F  
関西支社 大阪営業二課 営業2グループ

TEL 06-4799-4371

②
①の矢印方向に剥がした後、②より同様に剥がしてください。
①

- ※ 重ねないで4隅をのりづけし、必要記載事項を消さないように注意してください。
- ※ この用紙に貼りきれない場合は、2枚目以降、別紙（白紙等）を使用することも可とします。
- ※ 領収書の横に領収書番号を記入してください。
- ※ 整理番号欄は、必要に応じて適宜使用してください。

支出金額 ¥3,996 充当額 ¥3,996

支出内容 議員控室用パソコンリース代

2018/9月分リース料

八代税利 御中

発行日 2018年09月07日

領収証番号 0000001704

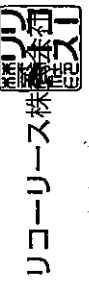

東京都江東区東雲1-7-12

# 領 収 証

毎々格別のお引立てにあずかり厚くお礼申し上げます。  
 下記金額を正に領収させていただきましたこと、お知らせ申し上げます。

印紙税申告納付につき江東区税務署承認済

領 収 日	2018年 9月 4日
領 収 額	3,996 円

お支払方法	口座振替
振替口座	三菱UFJ銀行 平塚駅前支店 普通 口座番号の下3桁は、お客様情報保護のため「***」と表示しています。 ヤシロ マサトシ

## 領収明細書

契約番号	請求期間	回数	金額	消費税等
[REDACTED]	18. 9. 13~18. 10. 12	39	3700	296

続きは裏面をご覧ください。

※ 重ねないで4層をのりづけし、必要記載事項を消さないようご注意ください。

(様式7)

# 領 収 書 等 貼 付 用 紙

整理番号	P-7		
項 目 ※該当する項目 一つに☑する	<input type="checkbox"/> 1:調査研究費	<input type="checkbox"/> 2:研修・会議費	<input type="checkbox"/> 3:広報・広聴費
	<input type="checkbox"/> 4:資料購入費	<input type="checkbox"/> 5:交通・通信費	<input type="checkbox"/> 6:人件費
	<input checked="" type="checkbox"/> 7:事務費	<input type="checkbox"/> 8:事務所費	
備 考 (按分率等)			
支出年月日	H30年10月4日	支出先	リコーリース株式会社
支出金額	¥ 3,996	充当額	¥ 3,996
支出内容	議員控室用パソコンリース代 2018/10月分リース料		

料金後納  
郵便

6620918

兵庫県西宮市六湛寺町  
10-3

30.10.15

八代毅利 御中

お客様番号 XXXXXXXXXX 536  
002831



001 0001763#0001763 0000012  
0001765 A SAN018 001/001

この印刷物は環境にやさしい植物性大豆インクを使用しています。

領収証

〈お問合せ先〉

**リコーリース株式会社**

〒530-0004  
 大阪市北区堂島浜2-2-28  
 堂島アクシスビル 12F  
 関西支社 大阪営業二課 営業2グループ

TEL 06-4799-4371

①の矢印方向に剥がした後、②より同様に剥がしてください。

- ※ 重ねないで4隅をのりづけし、必要記載事項を消さないように注意してください。
- ※ この用紙に貼りきれない場合は、2枚目以降、別紙（白紙等）を使用することも可とします。
- ※ 領収書の横に領収書番号を記入してください。
- ※ 整理番号欄は、必要に応じて適宜使用してください。

支出金額	¥ 3,996	充当額	¥ 3,996
支出内容	議員控室用パソコンリース代		
2018/10月分リース料			

八代毅利 御中

発行日 2018年10月09日

領収証番号 0000001690



リコ-リース株式会社

東京都江東区東雲1-7-12

### 領 収 証

毎々格別のお引立てにあずかり厚くお礼申し上げます。  
下記金額を正に領収させていただきましたこと、お知らせ申し上げます。

領 収 日	2018年10月4日
領 収 額	3,996 円

印紙税申告納付につき江東西税務署承認済

お支払方法	口座振替	
振替口座	三菱UFJ銀行 平塚駅前支店	
	普通 口座番号の下3桁は、お客様情報保護のため「***」と表示しています。	
	ヤシロ マサトシ	

### 領収明細書

契約番号	請求期間	回数	金額	消費税等
[REDACTED]	18.10.13~18.11.12	40	3700	296

続きは裏面をご覧ください。

※ 重ねないで4隅をのりづけし、必要記載事項を消さないように注意してください。

(様式7)

# 領 収 書 等 貼 付 用 紙

整理番号	P-8		
項 目 ※該当する項目 一つに☑する	<input type="checkbox"/> 1:調査研究費	<input type="checkbox"/> 2:研修・会議費	<input type="checkbox"/> 3:広報・広聴費
	<input type="checkbox"/> 4:資料購入費	<input type="checkbox"/> 5:交通・通信費	<input type="checkbox"/> 6:人件費
	<input checked="" type="checkbox"/> 7:事務費	<input type="checkbox"/> 8:事務所費	
備 考 (按分率等)			
支出年月日	H30年11月5日	支出先	リコーリース株式会社
支出金額	¥ 3,996	充当額	¥ 3,996
支出内容	議員控室用パソコンリース代		
	2018/11月分リース料		

料金後納  
郵便

6620918

兵庫県西宮市六湛寺町  
10-3

八代毅利 御中

お客様番号

536  
002874

001 0001831#0001831 0000012  
 0001833 A SAN018 001/001

この印刷物は環境にやさしい植物性大豆インクを使用しています。

領収証

〈お問合せ先〉

**リコーリース株式会社**

〒530-0004  
 大阪市北区堂島浜2-2-28  
 堂島アクシスビル 1.2F  
 関西支社 大阪営業二課 営業2グループ

TEL 06-4799-4371

30.11.12

①の矢印方向に剥がした後、②より同様に剥がしてください。

- ※ 重ねないで4隅をのりづけし、必要記載事項を消さないように注意してください。
- ※ この用紙に貼りきれない場合は、2枚目以降、別紙（白紙等）を使用することも可とします。
- ※ 領収書の横に領収書番号を記入してください。
- ※ 整理番号欄は、必要に応じて適宜使用してください。

議員控室用パソコンリース代

2018/11月分リース料

〒118 0001 東京都江東区東雲1-7-1-2  
 リコーリース株式会社  
 領収証番号 0000001723  
 発行日 2018年11月07日

領収証

毎々格別のお引立てにあずかり厚くお礼申し上げます。  
 下記金額を正に領収させていただきましたこと、お知らせ申し上げます。

領収日	2018年11月15日
領収額	3,996円

印紙税申告納付につき江東区税務署承認済

お支払方法	口座振替
振替口座	三菱UFJ銀行 平塚駅前支店 普通 口座番号の下3桁は、お客様情報保護のため「***」と表示しています。 ヤシロ マサトシ

領収明細書

契約番号	請求期間	回数	金額	消費税等
[REDACTED]	18.11.13~18.12.12	41	3700	296

続きは裏面をご覧ください。

※ 重ねないで4隅をのりつけし、必要記載事項を消さないように注意してください。  
 ※ この用紙に貼りきれない場合は、2枚日以降、別紙（白紙等）を使用すること可と



(様式7)

# 領 収 書 等 貼 付 用 紙

整理番号	P-9		
項 目 ※該当する項目 一つに☑する	<input type="checkbox"/> 1:調査研究費	<input type="checkbox"/> 2:研修・会議費	<input type="checkbox"/> 3:広報・広聴費
	<input type="checkbox"/> 4:資料購入費	<input type="checkbox"/> 5:交通・通信費	<input type="checkbox"/> 6:人件費
	<input checked="" type="checkbox"/> 7:事務費	<input type="checkbox"/> 8:事務所費	
備 考 (按分率等)			
支出年月日	H30年12月4日	支出先	リコーリース株式会社
支出金額	¥ 3,996	充当額	¥ 3,996
支出内容	議員控室用パソコンリース代		
	2018/12月分リース料		



6620918  
兵庫県西宮市六湛寺町 10-3  
八代毅利 御中

30.12.13

光  
が  
は  
便  
郵

お客様番号 XXXXXXXXXX 536  
002806

001 0001783#0001783 0000011  
0001785 A SAN018 001/001

この印刷物は環境にやさしい植物性大豆インクを使用しています。

---

領収証

---

〈お問合せ先〉  
**リコーリース株式会社**  
〒530-0004  
大阪市北区堂島浜2-2-28  
堂島アクセシブル 12F  
関西支社 大阪営業二課 営業2グループ  
TEL 06-4799-4371

②
①の矢印方向に剥がした後、②より同様に剥がしてください。
①

- ※ 重ねないで4隅をのりづけし、必要記載事項を消さないように注意してください。
- ※ この用紙に貼りきれない場合は、2枚目以降、別紙（白紙等）を使用することも可とします。
- ※ 領収書の横に領収書番号を記入してください。
- ※ 整理番号欄は、必要に応じて適宜使用してください。

支出金額 ¥ 3,996 | 充当額 ¥ 3,996  
 支出内容 議員控室用パソコンリース代  
 2018/12月分リース料

▲代辦利 御中

発行日 2018年12月07日

領収証番号 0000001672



リコーリース株式

東京都江東区東雲1-7-12

## 領 収 証

毎々格別のお引立てにあずかり厚くお礼申し上げます。  
 下記金額を正に領収させていただきましたこと、お知らせ申し上げます。

印紙税申告納付につき江東西  
 税務署承認済

領 収 日	2018年12月4日
領 収 額	3,996 円

お支払方法	口座振替
振替口座	三菱UFJ銀行 平塚駅前支店 普通 口座番号の下3桁は、お客様情報保護のため「***」と表示しています。 ヤシロ マサトシ

### 領収明細書

契約番号	請求期間	回数	金額	消費税等
[REDACTED]	18.12.13~19.1.12	42	3700	296

続きは裏面をご覧ください。

※ 重ねないで4隅をのりづけし、必要記載事項を消さないように注意してください。  
 印刷係 (白紙箋) を使用すること不可と

(様式7)

# 領 収 書 等 貼 付 用 紙

整理番号	P-10		
項 目 ※該当する項目 一つに☑する	<input type="checkbox"/> 1:調査研究費	<input type="checkbox"/> 2:研修・会議費	<input type="checkbox"/> 3:広報・広聴費
	<input type="checkbox"/> 4:資料購入費	<input type="checkbox"/> 5:交通・通信費	<input type="checkbox"/> 6:人件費
	<input checked="" type="checkbox"/> 7:事務費	<input type="checkbox"/> 8:事務所費	
備 考 (按分率等)			
支出年月日	H31年1月4日	支出先	リコーリース株式会社
支出金額	¥ 3,996	充当額	¥ 3,996
支出内容	議員控室用パソコンリース代		
	2019/1月分リース料		



6620918

兵庫県西宮市六湛寺町  
10-3

光 八代毅利 御中

が お客様番号 [REDACTED]

は 536  
002811

便 001 0001762#0001762 0000012  
0001764 A SAN018 001/001

冊 この印刷物は環境にやさしい植物性大豆インクを使用しています。

31.1.18

---

領収証

---

〈お問合せ先〉

**リコーリース株式会社**

〒530-0004  
大阪市北区堂島浜2-2-28  
堂島アクシスビル 12F  
関西支社 大阪営業二課 営業2グループ

TEL 06-4799-4371

②

① の矢印方向に剥がした後、② より同様に剥がしてください。

①

- ※ 重ねないで4隅をのりづけし、必要記載事項を消さないように注意してください。
- ※ この用紙に貼りきれない場合は、2枚目以降、別紙（白紙等）を使用することも可とします。
- ※ 領収書の横に領収書番号を記入してください。
- ※ 整理番号欄は、必要に応じて適宜使用してください。



(様式7)

# 領 収 書 等 貼 付 用 紙

整理番号	P-11		
項 目 ※該当する項目 一つに☑する	<input type="checkbox"/> 1:調査研究費	<input type="checkbox"/> 2:研修・会議費	<input type="checkbox"/> 3:広報・広聴費
	<input type="checkbox"/> 4:資料購入費	<input type="checkbox"/> 5:交通・通信費	<input type="checkbox"/> 6:人件費
	<input checked="" type="checkbox"/> 7:事務費	<input type="checkbox"/> 8:事務所費	
備 考 (按分率等)			
支出年月日	H31年2月4日	支出先	リコーリース株式会社
支出金額	¥ 3,996	充当額	¥ 3,996
支出内容	議員控室用パソコンリース代 2019/2月分リース料		

料金後納  
郵便

6620918

兵庫県西宮市六湛寺町  
10-3

31.2.12

八代穀利 御中

お客様番号 XXXXXXXXXX 536  
002836



001 0001808#0001808 0000011  
0001810 A SAN018 001/001

この印刷物は環境にやさしい植物性大豆インクを使用しています。

---

領収証

〈お問合せ先〉

**リコーリース株式会社**

〒530-0004  
 大阪市北区堂島浜2-2-28  
 堂島アクセスビル 12F  
 関西支社 大阪営業二課 営業2グループ

TEL 06-4799-4371

②
①の矢印方向に剥がした後、②より同様に剥がしてください。
①

- ※ 重ねないで4隅をのりづけし、必要記載事項を消さないように注意してください。
- ※ この用紙に貼りきれない場合は、2枚目以降、別紙（白紙等）を使用することも可とします。
- ※ 領収書の横に領収書番号を記入してください。
- ※ 整理番号欄は、必要に応じて適宜使用し、ご了承ください。

議員控室用パソコンリース代

2019/2月分リース料

支出内容

八代穀利 御中

発行日 2019年02月07日

領収証番号 0000001689



リコーリース株式会社

東京都江東区東雲1-7-12

領収証

毎々格別のお引立てにあらずかり厚くお礼申し上げます。下記金額を正に領収させていただきましたこと、お知らせ申し上げます。

領収日	2019年 2月 4日
領収額	3,996円

印紙税申告納付につき江東西税務署承認済

お支払方法  口座振替

振替口座 三菱UFJ銀行 平塚駅前支店 普通 口座番号の下3桁は、お客様情報保護のため「\*\*\*」と表示しています。

ヤシロ マサトシ

領収明細書

契約番号	請求期間	回数	金額	消費税等
[REDACTED]	19. 2.13~19. 3.12	44	3700	296

紙金は裏面をご覧ください。

※ 重ねないで4隅をのりづけし、必要記載事項を消さないように注意してください。  
 ※ この用紙に貼りきれない場合は、2枚目以降、別紙（白紙等）を使用することとします。

(様式7)

# 領収書等貼付用紙

整理番号	P-12			
項目 ※該当する項目 一つに☑する	<input type="checkbox"/> 1:調査研究費	<input type="checkbox"/> 2:研修・会議費	<input type="checkbox"/> 3:広報・広聴費	<input type="checkbox"/> 4:資料購入費
	<input type="checkbox"/> 5:交通・通信費	<input type="checkbox"/> 6:人件費	<input checked="" type="checkbox"/> 7:事務費	<input type="checkbox"/> 8:事務所費
備考 (按分率等)				
支出年月日	H31年3月4日	支出先	リコーリース株式会社	
支出金額	¥ 3,996	充当額	¥ 3,996	
支出内容	議員控室用パソコンリース代 2019/3月分リース料			



6620918  
兵庫県西宮市六湛寺町  
10-3

八代毅利 御中

お客様番号 XXXXXXXXXX 536  
002833

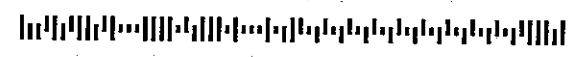

001 0001780#0001780 0000011  
0001782 A SAN018 001/001

この印刷物は環境にやさしい植物性大豆インクを使用しています。

---

**領収証**

〈お問合せ先〉  
**リコーリース株式会社**  
〒530-0004  
大阪市北区堂島浜2-2-28  
堂島アクシスビル 12F  
関西支社 大阪営業二課 営業2グループ

TEL 06-4799-4371

31.3.11

①の矢印方向に剥がした後、②より同様に剥がしてください。

- ※ 重ねないで4隅をのりづけし、必要記載事項を消さないように注意してください。
- ※ この用紙に貼りきれない場合は、2枚目以降、別紙（白紙等）を使用することも可とします。
- ※ 領収書の横に領収書番号を記入してください。
- ※ 整理番号欄は、必要に応じて適宜使用してください。

支出内容

議員控室用パソコンリース料

2019/3月分リース料

八代義利 御中

発行日 2019年03月07日

領収証番号 0000001666



リコーリース株式会社

東京都江東区東雲1-7-12

### 領 収 証

毎々格別のお引立てにあずかり厚くお礼申し上げます。  
下記金額を正に領収させていただきましたこと、お知らせ申し上げます。

領 収 日	2019年 3月 4日
領 収 額	3,996 円

印紙税申告納付につき江東西税務署承認済

お支払方法	口座振替	
振替口座	三菱UFJ銀行 平塚駅前支店 普通 〇〇〇〇〇〇	口座番号の下3桁は、お客様情報保護のため「***」と表示しています。
	ヤシロ マサトウ	

### 領収明細書

契 約 番 号	請 求 期 間	回 数	金 額	消費税等
〇〇〇〇〇〇〇〇	19. 3. 13~19. 4. 12	45	3700	296

続きは裏面をご覧ください。

※ 重ねないで4隅をのりづけし、必要記載事項を消さないように注意してください。  
※ この用紙に貼りきれない場合は、2枚目以降、別紙（白紙等）を使用することと可と